

# S52815

## LED SET 4 INLINE-L 340



INPUT: 100-240V~50/60Hz  
OUTPUT: 12VDC / MAX 15,0W

### PL - INSTRUKCJA OBSŁUGI

#### 1. DANE TECHNICZNE

Napięcie zasilania :	100-240V 50/60Hz
Napięcie zasilania LED :	12VDC
Klasa ochrony :	II
Stopień ochrony :	IP20
Moc max zasilacza :	15W

#### 2. WARUNKI BEZPIECZNEGO MONTAŻU I UŻYTKOWANIA

Zestaw lamp LED wykonany jest na napięcie 230V~50Hz. Zestaw jest wykonany w II klasie ochronności i przeznaczony jest do montażu wewnątrz pomieszczeń. Zasilacz należy podłączyć w miejscu dostępnym, z dala od źródeł ciepła wyłącznie do sprawnie działającego instalacji elektrycznej. Sumaryczna moc lamp LED nie może przekroczyć znamionowej mocy zasilacza. Podczas konserwacji lamp LED należy bezwzględnie odłączyć zasilacz od sieci, do czyszczenia nie należy używać środków chemicznych.

Lampy LED muszą być podłączone do rozdzielacza układu zasilającego. Nie należy używać niesprawnego zestawu. W przypadku nie używania oświetlenia przez dłuższy czas, w celu oszczędności energii elektrycznej należy odłączyć układ zasilający od sieci. Producent nie ponosi odpowiedzialności za uszkodzenia spowodowane nieprawidłowym montażem, nieprawidłowym stosowaniem wyrobu lub zmianami konstrukcyjnymi. W przypadku jakichkolwiek wątpliwości należy skontaktować się ze specjalistą. Jeżeli zewnętrzny przewód giętki lub sznur jest uszkodzony, powinien być wymieniony tylko przez producenta lub jego serwisanta, albo osobę o podobnych kwalifikacjach, w celu uniknięcia ryzyka.

#### 3. PRZEZNACZENIE:

Zestaw oświetleniowy LED przeznaczony jest do montażu w meblach (łóżkach)

#### 4. Sposób montażu i użytkowania.

Zestaw oświetlenia zamontować zgodnie z założeniami instrukcji Kolejność instalacji

- Zamontować oświetlenie LED do mebla zgodnie z instrukcjami na rysunkach. Należy zwrócić uwagę aby zamontowane elementy oświetlenia nie stykały się ze sobą
- Zamontować czujnik dotykowy zgodnie z instrukcjami na rysunkach (zwrócić szczególną uwagę na poprawność podłączenia oczka sensora czujnika dotykowego do oświetlenia LED zapewniając ciągłe połączenie metaliczne)
- Podłączyć przewody czujników, zasilacz i oświetlenia LED zgodnie ze schematem elektrycznym pokazanym na rysunkach

#### 5. Sposób działania:

Podłączając oświetlenie do zasilania sieciowego należy zapewnić odpowiednie warunki otoczenia.

- UWAGA!** Należy zwrócić uwagę aby do elementów oświetlenia nie przylegały (nie dotykały) inne elementy metalowe nie wchodzące w skład zestawu jak również aby nie odciskały ich żadne osoby.

- Po zamontowaniu i podłączeniu do gniazda sieciowego 230V należy załączyć oświetlenie dotykając elementu oświetlenia, do którego podłączony został czujnik zbliżeniowy możliwie dużą powierzchnią dłoni.

- Wyłączanie odbywa się w taki sam sposób jak załączanie.

- Czas dotknięcia elementu oświetlenia w celu jego włączenia / wyłączenia powinien wynieść ok 1 sekundy. Odstęp między włączeniem a wyłączeniem oświetlenia nie powinien być krótszy niż 5 sekund.

- UWAGA!** Zbyt szybkie dotknięcie elementu do którego podłączony został czujnik zbliżeniowy (bądź dotykany go zbyt małą powierzchnią dłoni) może powodować wadliwe działanie układu.

**OSTRZEŻENIE:** Dostępne kable, przewody elektryczne, sznury, wstążki itp. stanowią zagrożenie uduszeniem dla małych dzieci. Dostępne elementy tego rodzaju powinny zawsze znajdować się poza zasięgiem małych dzieci.

Produkt do celów dekoracyjnych, nie jest przeznaczony do zapewnienia pełnego lub częściowego oświetlenia obszaru poprzez zastąpienie lub uzupełnienie światła naturalnego światłem sztucznym w celu poprawy widoczności na danym obszarze.

Źródło światła tej oprawy oświetleniowej nie jest wymienne, w momencie zużycia źródła światła należy wymienić całą oprawę oświetleniową.



#### UTYLIZACJA

Właściwa utylizacja sprzętu oświetleniowego na terenie UE: Zgodnie z dyrektywą WEEE 2012/19/EU symbolem przekreślonego kołowego kontenera na odpady oznacza się wszelkie urządzenia elektryczne i elektroniczne podlegające selektywnej zbiórce. Po zakończeniu okresu użytkowania nie wolno usuwać niniejszego produktu poprzez normalne odpady komunalne, lecz należy go oddać do punktu zbiórki i recyklingu urządzeń elektrycznych i elektronicznych. Informuje o tym symbol kołowego kontenera, umieszczony na produkcie, w instrukcji lub na opakowaniu. Informację o właściwym punkcie usuwania zużytych urządzeń elektrycznych i elektronicznych można uzyskać od administracji lokalnej lub od sprzedawcy sprzętu.

### EN - MANUAL

#### 1. SPECIFICATIONS:

Supply voltage:	100-240 V 50/60 Hz
LED supply voltage:	12 VDC
Protection class:	II
IP rating:	IP20
Power supply max power:	15 W

#### 2. CONDITIONS OF SAFE INSTALLATION AND USAGE

The LED lamp set is manufactured for use with a voltage of 230V~50Hz. The set is manufactured in protection class II and intended for indoor installation. Connect the power supply in an accessible location, far from any sources of heat, to a properly operating power grid only. The total power of the LED lamps cannot exceed the power rating of the supply. During the maintenance of the LED lamps, it is necessary to disconnect the power supply from the grid; do not use chemical cleaning agents. Perform the installation according to the guidelines set out in the installation manual, in the manner and order shown on the picture. When installing the lighting, the power supply cannot be connected to a power source. The LED lamps must be connected to a power strip. Do not use a faulty set. Should the set remain unused for a longer period, disconnect the power supply from the grid to save energy. The manufacturer is not liable for any damage caused by incorrect installation or use of the product, or by structural changes. In case of any doubts, please contact a specialist. If the flexible external cable is damaged, it should only be replaced by the manufacturer or its maintenance technician, or by a person with similar qualifications, in order to avoid any risk.

#### 3. PURPOSE:

The LED lighting set is intended for installation in furniture (beds).

#### 4. Installation and use.

The lighting set should be installed according to the manual and in the order indicated on the pictures.

##### Installation order

- Mount the LED lighting to the furniture in accordance to instructions shown on pictures. Make sure that the components of lighting do not touch each other
- Install the touch sensor according to the instructions shown on pictures. (pay special attention to the correctness of connecting the sensor's eye to LED lighting providing continuous metallic connection)
- Connect sensor leads, power supply and LED lighting according to the electrical diagram shown in the drawings

#### 5. Operation:

- While connecting lighting to mains, ensure that the environmental conditions are correct.
- ATTENTION!** Pay attention that the lighting elements DO NOT touch other metal elements included in the kit OR / AND any other people.
- After mounting and connecting to a 230V mains socket the lighting should be switched on by touching the lighting element to which the touch sensor has been connected as large as possible the surface of the hand.
- Switching off takes place in the same way as switching on.
- The time the light element is touched should be about 1 second. The time between switching on / off lighting should not be less than 5 seconds

**ATTENTION!** Too fast touching the element to which it is connected the touch sensor has been connected (or touching it with not full surface of the hand e.g. only with finger) can cause system will not work correctly.

**WARNING:** Accessible cables, electrical wires, cords, strings, ribbons ... present a risk of strangulation for the young children. These accessible elements should always be kept out of reach of young children.

A product for decorative purposes; it is not intended to provide full or partial area lighting by replacing or supplementing the natural light with artificial light in order to improve visibility in a given area.

The light source in this light fixture is not replaceable; when the light source is used up, the whole light fixture needs to be replaced.

#### UTILISATION

Proper utilisation of lighting equipment in the EU: In accordance with WEEE Directive 2012/19/EU, the symbol of a crossed-out wheeled bin is used for marking all electrical and electronic equipment subject to selective collection. After the end of use, it is forbidden to dispose of this product through regular municipal waste collection; instead, it must be returned to a collection and treatment facility for electrical and electronic equipment. This information is conveyed by the symbol of a crossed-out wheeled bin placed on the product, in the manual, or on the packaging. Information about the appropriate collection and treatment facility for electrical and electronic equipment can be obtained from the local administration or the seller of the equipment.



### FR - MODE D'EMPLOI

#### 1. PARAMÈTRES TECHNIQUES

Tension d'alimentation :	100-240V 50/60Hz
Tension d'alimentation LED :	12VDC
Classe de protection :	II
Degré de protection :	IP20
Puissance max. de l'unité d'alimentation :	15W

#### 2. INSTRUCTIONS POUR L'INSTALLATION ET L'UTILISATION SÛRES

Le jeu de lampes à LED est conçu pour la tension de 230V ~ 50Hz. Le jeu est fabriqué en 2ème classe de protection et est destiné à une installation en intérieur. L'unité d'alimentation électrique doit être connectée dans un endroit accessible, loin des sources de chaleur, seulement à une installation électrique sans défaillance. La puissance totale des lampes à LED ne peut pas dépasser la puissance nominale de l'unité d'alimentation. Lors de l'entretien des lampes à LED, il est nécessaire de débrancher l'unité d'alimentation électrique du réseau. Ne pas utiliser de produits chimiques pour le nettoyage. L'installation doit être effectuée conformément aux instructions de montage, de la manière et dans l'ordre indiqués sur le dessin. L'unité d'alimentation ne peut pas être connectée à une source d'alimentation pendant l'installation de l'éclairage. Les lampes à LED doivent être connectées au diviseur de l'alimentation. Ne pas utiliser un jeu défectueux. Si vous n'utilisez pas l'éclairage pendant une longue période pour économiser de l'électricité, débranchez l'alimentation électrique du réseau. Le fabricant n'est pas responsable des dommages résultant d'un montage incorrect, d'une utilisation incorrecte du produit ou de modifications de construction. En cas de doute, contactez un spécialiste. Si le tuyau ou le cordon externe est endommagé, il ne doit être remplacé que par le fabricant, son agent de service ou une personne de qualification similaire pour éviter tout risque.

#### 3. USAGE PRÉVU :

Le jeu d'éclairage à LED est conçu pour être monté dans des meubles (lits).

#### 4. Manière d'installation et l'utilisation de l'appareil.

Il faut installer l'ensemble d'éclairage conformément avec la notice de montage

##### Ordre du montage

- Installer l'éclairage LED sur un meuble conformément avec la notice de montage, conformément aux figures. Il faut attirer l'attention sur le fait que les éléments d'éclairage montés ne peuvent pas entrer en contact, les uns avec les autres
- Installer le capteur tactile, conformément la notice de montage présentée sur les dessins (il faut particulièrement attirer l'attention sur l'exactitude du raccordement de l'œil du senseur du capteur tactile avec l'éclairage LED en assurant un contact métallique continu)
- Raccorder les câbles des capteurs, l'alimenteur et l'éclairage LED conformément avec le schéma électrique présenté sur les figures

#### 5. Mode de fonctionnement

En raccordant l'éclairage avec l'alimentation de réseau, il faut assurer les conditions d'environnement appropriées.

**ATTENTION!** Il faut attirer l'attention sur le fait que les éléments d'éclairage n'ont pas de contact (sans les toucher) avec d'autres éléments métalliques na faisant pas partie de l'ensemble et également sur le fait qu'aucune personne tierce ne les touche.

Une fois le montage de l'ensemble d'éclairage et le raccordement avec la prise de réseau 230V réalisé, il faut mettre l'éclairage sous tension en touchant l'élément d'éclairage qui est connecté avec le capteur de proximité en engageant la surface maximale de sa main. La déconnexion s'effectue de la même manière que la connexion.

Le temps de contact de l'élément d'éclairage visant à connecter / déconnecter l'appareil dure environ 1 seconde. Les intervalles entre la connexion et la déconnexion de l'éclairage doivent durer au moins 5 secondes

**ATTENTION!** Lorsqu'on touche l'élément connecté avec le capteur trop rapidement (soit en engageant une surface insuffisante de sa main), il est possible que le système fonctionne de manière incorrecte.

**AVERTISSEMENT :** Les pièces faisant partie de l'ensemble : les tuyaux, câbles électrique, cordes, rubans etc. constituent un danger de suffocation pour les petits enfants. Les éléments de ce type doivent être tenus toujours hors de la portée des petits enfants

Le produit est destiné à des fins de décoration, il n'est pas destiné à assurer un éclairage complet ou partiel d'une zone par le remplacement ou le complément de la lumière naturelle par la lumière artificielle afin d'améliorer la visibilité dans une zone donnée.

La source de la lumière du présent appareil d'éclairage n'est pas échangeable, lorsque la source de la lumière est épuisée, il faut remplacer tout l'appareil d'éclairage.



#### TRAITEMENT DES DÉCHETS

Le traitement adéquat des déchets d'équipement électrique sur le territoire de l'UE : Conformément à la directive WEEE 2012/19/EU, la poubelle sur roues barrée signifie tout appareil électrique et électronique qui est soumis à la collecte séparée. À la fin de la période d'utilisation, il est interdit de mélanger les déchets électriques avec d'autres déchets, il faut l'emporter sur un site aménagé par la municipalité et du recyclage des appareils électriques et électroniques. La poubelle sur roues barrée figurant sur l'emballage du produit indique le site adéquat d'élimination des déchets électriques et électroniques, il est possible d'obtenir des informations le concernant de la part de l'administration locale ou du vendeur du matériel.

### DE - BEDIENUNGSANLEITUNG

#### 1. TECHNISCHE ANGABEN

Versorgungsspannung:	100-240 V 50/60 Hz
Versorgungsspannung LED:	12 VDC
Schutzklasse:	II
Schutzart:	IP20
Max. Netzleistung :	15 W

#### 2. BEDINGUNGEN DER SICHEREN MONTAGE UND NUTZUNG

Das Set der LED-Lampen ist für die Spannung 230 V~50 Hz ausgelegt. Das Set ist in Schutzklasse II ausgeführt und für die Montage in Innenräumen konzipiert. Das Netzteil sollte an einem zugänglichen Ort, entfernt von Wärmequellen und nur an eine effiziente Elektroinstallation angeschlossen werden. Die summarische Leistung der LED-Leuchten, darf keine Nennleistung des Netzteils überschreiten. Bei der Wartung von LED-Lampen ist es notwendig, die Stromversorgung vom Netz zu trennen es dürfen keine Chemikalien zur Reinigung verwendet werden. Führen Sie die Installation gemäß der Montageanleitung in der auf der Zeichnung angegebenen Weise und Reihenfolge durch. Das Netzteil darf während der Installation der Beleuchtungsanlage nicht an eine Stromquelle angeschlossen werden. Die LED-Lampen müssen an den Stromverteiler angeschlossen werden. Verwenden Sie kein defektes Set. Wenn Sie die Beleuchtung längere Zeit nicht benutzen, trennen Sie das Stromnetz vom Netz, um Strom zu sparen. Der Hersteller haftet nicht für Schäden, die durch unsachgemäße Montage, unsachgemäßen Gebrauch des Produkts oder bauliche Veränderungen entstehen. Im Zweifelsfall wenden Sie sich bitte an einen Spezialisten. Falls die flexible Leitung bzw. Schnur sichtbar beschädigt ist, soll diese aus Sicherheitsgründen ausschließlich durch den Hersteller, Servicetechniker bzw. Fachpersonal getauscht werden.

#### 3. VERWENDUNGSZWECK:

Das LED-Beleuchtungsset ist für den Einbau in Möbel (Beten) vorgesehen.

#### 4. Montage und Verwendung

Installieren Sie das Beleuchtungsset gemäß den Anweisungen.

##### Montage-Reihenfolge

- Installieren Sie den Berührungssensor gemäß den Anweisungen in den Zeichnungen (achten Sie besonders auf den korrekten Anschluss des Sensors des Berührungssensors an die LED-Beleuchtung, um eine durchgehende metallische Verbindung sicherstellen)
- Schließen Sie die Sensorleitungen, die Stromversorgung und die LED-Beleuchtung gemäß dem in den Zeichnungen gezeigten Schaltplan an

#### 5. Verfahren:

Beim Anschluss der Beleuchtung an das Stromnetz müssen die Umgebungsbedingungen eingehalten werden.

- **ACHTUNG!** Es ist zu beachten, dass die Beleuchtungselemente nicht an anderen Metallelementen haften (diese nicht berühren), die nicht im Set enthalten sind, und dass keine Personen diese berühren.
- Nach der Installation und dem Anschluss an die 230-V-Steckdose muss die Beleuchtung durch Berühren des Beleuchtungselements, an das der Näherungssensor angeschlossen wurde, mit einem möglichst großen Handbereich eingeschaltet werden.
- Das Ausschalten erfolgt wie das Einschalten.
- Die Zeit zum Berühren des Beleuchtungselements zum Ein- und Ausschalten sollte etwa 1 Sekunde betragen. Der Abstand zwischen dem Ein- und Ausschalten der Beleuchtung sollte nicht kürzer als 5 Sekunden sein.

• **ACHTUNG!** Das Berühren des Elements, an das der Näherungssensor angeschlossen ist (oder zu leichtes Berühren mit der Handfläche) kann zu Fehlfunktionen des Systems führen.

**WARNUNG:** Die zugänglichen Kabel, elektrische Leitungen, Schnüre, Schleifen usw. stellen das Erdrisikofaktor bei Kindern dar. Die zugänglichen Elemente solcher Art sollen immer außer der Reichweite von Kindern sein.

*Dieses für dekorative Zwecke bestimmte Produkt ist nicht dazu geeignet, einen Bereich zwecks Verbesserung der Sicht vollständig bzw. teilweise zu beleuchten, indem das Tages- durch das Kunstlicht ergänzt bzw. ersetzt wird.*

*Die Lichtquelle dieser Leuchte ist nicht ersetzbar; wenn diese verbraucht ist, soll sie ganze Leuchte ausgewechselt werden.*

#### ENTSORGUNG

Richtige Entsorgung der Leuchten in EU:  
Gemäß Richtlinie WEEE 2012/19/EU werden mit einem Symbol des durchgestrichenen Abfallcontainers werden jegliche elektrische und elektronische Geräte gekennzeichnet, die der selektiven Entsorgung unterliegen. Nach dem Lebensdauerende soll dieses Produkt mit dem normalen Hausmüll nicht entsorgt, sondern an eine Sammelstelle für elektrische und elektronische Geräte abgegeben werden. Darüber informiert ein Containersymbol auf dem Produkt, in der Anleitung bzw. Produktverpackung. Information über Entsorgungsstellen der verbrauchten elektrischen und elektronischen Geräte erhalten Sie in Ihrer lokalen Behörde bzw. beim Verkäufer

**ACHTUNG gilt nur in Deutschland:** Besitzer von Altgeräten aus privaten Haushalten können diese bei den Sammelstellen der öffentlich-rechtlichen Entsorgungsträger oder bei den von Herstellern oder Vertreibern im Sinne des ElektroG eingerichteten Rücknahmestellen unentgeltlich abgeben.  
Besitzer von Altgeräten haben Altba. erien und Alttakkumulatoren, die nicht vom Altgerät umschlossen sind, sowie Lampen, die störungsfrei aus dem Altgerät entnommen werden können, im Regelfall vor der Abgabe an einer Erfassungsstelle vom Altgerät zu trennen. Dies gilt nicht, soweit Altgeräte einer Vorbereitung zur Wiederverwendung unter Beteiligung eines öffentlich-rechtlichen Entsorgungsträgers zugeführt werden.

### CS - NÁVOD NA POUŽITÍ

#### 1. TECHNICKÉ ÚDAJE:

Napájecí napětí:	100-240V 50/60Hz
Napájecí napětí LED:	12VDC
Třída ochrany:	II
Stupeň ochrany:	IP20
Maximální výkon adaptéru:	15W

#### 2. PODMÍNKY PRO BEZPEČNÉ INSTALACE A POUŽÍVÁNÍ

Sada LED žárovek je napětí 230V ~ 50Hz. Souprava je vyrobena v třídě ochrany II a je určena provnitřní instalaci. Napájecí zdroj musí být připojen na místě, přístupném, daleko od zdrojů tepla pouze na fungování elektrického systému. Celkový výkon LED žárovek se nesmí překročit jmenovitý výstupní výkon. Při údržbě LED žárovek musí být odpojen od napájecí sítě k čištění nepoužívejte chemikálie. Editace provádět v souladu s pokyny pro instalaci, a to způsobem a v uvedeném pořadí. Během instalace osvětlení napájení nelze připojit ke zdroji napájení. LED žárovky musí být připojen k napájení rozbočovače. Nepoužívejte vadný soubor. Pokud nechcete použít světlo po dlouhou dobu, aby se ušetřila energie, odpojte napájecí systém ze sítě. Výrobce není odpovědný za škody způsobené nesprávnou instalací, nesprávným použitím výrobku nebo konstrukčních změn. V případě jakýchkoli pochybností se obraťte na odborníka. Je-livířší pružný kabel nebo kabel poškozen, musí být vyměněn pouze výrobcem nebo jeho servisním technikem nebo podobně kvalifikovanou osobou, aby se zabránilo riziku

#### 3. URČENÍ:

Světelná sada LED je určena k montáži do nábytku (postele)

#### 4. Způsob montáže a používání.

Světelnou sadu namontujte v souladu s pokyny instrukce a v pořadí uvedeném na obrázcích.

##### Poradí montáže

- Namontujte osvětlení LED na nábytek v souladu s pokyny ujistěte se, že komponenty osvětlení dělat nedotýkáte se
- Nainstalujte dotykový senzor podle pokynů na obrázcích. (venujte zvláštní pozornost správnosti připojení snímače LED osvětlení, které zajišťuje plynulé kovové spojení)
- Připojte vodiče čidel, napájecí zdroj a LED osvětlení podle elektrické schéma znázorněné na výkresech

#### 5. Operation:

Při připojování osvětlení k síti dbejte na to, aby byla zajištěna ochrana životního prostředí podmínky jsou správné..

**POZOR!** Dbejte na to, aby se světelné prvky NEDOTÝKÁTE ostatní kovové prvky obsažené v soupravě NEBO A AŽ jiní lidé.

Po montáži a připojení do síťové zásuvky 230V osvětlení by mělo být zapnuté dotykem světelného prvku který byl dotekový senzor zapojen co nejrozsáhleji povrchu ruky.

Vypnutí probíhá stejně jako zapnutí.

Doba, po kterou se světelný prvek dotkne, by měla být přibližně 1 sekundu. Doba mezi zapnutím / vypnutím osvětlení by neměla být menší než 5 sekund.

**POZOR!** Příliš rychle se dotýká prvku, ke kterému je připojen dotykový senzor byl připojen (nebo se ho nedotýkal plným povrchem) ruky e.x. pouze prstem) může způsobit, že systém nebude správně fungovat..

**VAROVÁNÍ:** Dostupné kabely, elektrické dráty, šňůry, pásky, apod. stanovi nebezpečí udušení pro malé děti. Přístupné prvky tohoto druhu by měly být vždy mimo dosah malých dětí.

*Výrobek je určen k účelům dekoracím, ne k poskytnutí plného, nebo částečného osvětlení prostoru nahrazením, nebo doplněním osvětlení přirozeného osvětlením umělým pro zlepšení viditelnosti v daném prostoru.*

Světelná zdroj tohoto svítidla není vyměnitelný; v okamžiku opotřebení světelného zdroje je nutno vyměnit celé svítidlo.

#### LIVKIDACE

Správná likvidace osvětlovací techniky na území EU:  
Podle směrnice WEEE 2012/19/EU se symbolem přeškrtnutého kolového kontejneru na odpady označují veškerá elektrická a elektronická zařízení podléhající tříděnému sběru. Po ukončení doby používání tento výrobek nesmí být odstraněn do běžného komunálního odpadu, ale musí být odevzdán do sběrného místa a podroben recyklaci elektrických a elektronických zařízení. O tomto informuje symbol elektrická a elektronická zařízení umístěný na výrobku, v návodu nebo na obalu. Informaci o příslušném sběrném místě pro odstraňování opotřebovaných elektrických a elektronických zařízení lze získat od místní administrativy nebo od prodejce zařízení.

### SK - NÁVOD NA OBSLUHU

#### 1. TECHNICKÉ ÚDAJE

Napätie napájania:	100-240 50 / 60Hz
Napájanie LED	12V
Trieda ochrany:	II
Stupeň ochrany	IP20
Maximálny napájací adaptér:	15W

#### 2. BEZPEČNOSTNÉ PODMIENKY MONTÁŽE A POUŽÍVANIA

Súprava lúč LED je vykonaná pre napätie 230V~50Hz. Súprava je vyrobená v II. triede ochrany a je určená na montáž vo vnútri miestnosti. Zdroj energie je potrebné pripojiť na dostupnom mieste, v príslušnej vzdialenosti od tepelných zdrojov, výlučne do dobre fungujúcej elektrickej inštalácie. Celkový výkon lúč LED nemôže prekročiť nominálny výkon zdroja energie. Počas konzervácie lúč LED je potrebné bezpodmienečne odpojiť zdroj energie zo siete, na čistenie sa nesmú používať chemické prostriedky. Montáž je potrebné vykonať podľa odporúčania návodu na montáž, spôsobom a v poradí uvedenom na obrázku. Počas montáže svietidiel nemôže byť zdroj energie pripojený k zdroju elektriky. Výrobca nie je zodpovedný za škody spôsobené nesprávnou montážou, nesprávnym používaním výrobku alebo konštrukčnými zmenami. V prípade akýchkoľvek pochybností sa je potrebné skontaktovať so špecialistom. Ak vonkajší ohybný kábel alebo šnúra sú poškodené, musia byť vymenené iba výrobcem alebo jeho servisným pracovníkom alebo osobou s podobnými oprávneniami, aby sa zabránilo riziku.

#### 3. CIEĽ :

LED osvetlenie kit je určený pre montáž do nábytku (lôžka) .

#### 4. Spôsob montáže a používania.

Súprava osvetlenia nastavte podľa pokynov a v poradí podľa výkresov.

##### Poradie montáže

- Namontujte osvetlenie LED na nábytok v súlade s pokynmi Uistite sa, že komponenty osvetlenie robí nedotýkajte sa navzájom
- Dotykový snímač nainštalujte podľa pokynov na obrázkoch (venujte osobitnú pozornosť správneho pripojeniu oka snímača k LED svetlu, ktoré zabezpečuje plynulé kovové spojenie)
- Pripojte káble snímačov, napájanie a osvetlenie LED podľa elektrického schéma znázornená na výkresech

#### 5. Spôsob akcie

- Pri pripájaní osvetlenia k elektrickej sieti dbejte na to, aby bola zachovaná ochrana životného prostredia podmienky sú správne.
- **POZOR!** Dbejte na to, aby sa osvetľovacie prvky NEDOTÝKÁTE iné kovové prvky obsiahnuté v súprave ALEBO A AKO AKO LUDIA
- Po montáži a pripojení do sieťovej zásuvky 230V osvetlenie by sa malo zapnúť dotykom na svetelný prvok ktorý bol dotykový senzor pripojený čo najširšie povrchu ruky.
- Vypnutie sa vykoná rovnako ako zapnutie.
- **POZOR!** Čas, po ktorý sa svetelný prvok dotkne, by mal byť približne 1 sekundu. Čas medzi zapnutím / vypnutím osvetlenia by nemal byť menší 5 sekúnd

**VAROVANIE:** Káble ktoré sú k dispozícii, elektrické dráty, šňůry, pásky, apod stanovia nebezpečnosť udušenia pre malé deti. Dostupné prvky tohto druhu by mali byť vždy mimo dosahu malých detí.

*Výrobok na dekoratívne účely, nie je určený na zabezpečenie úplného alebo čiastočného osvetlenia priestoru prostredníctvom nahradenia alebo doplnenia prirodzeného svetla umelým za účelom zlepšenia viditeľnosti na danom priestore.*

Svetlobní vir tega svetlobnega telesa ni zamenljiv; v času porabe svetlobnega vira zamenjajte celotno svetlobno telo

#### ODSTRANITEV

Pravilno odstranjevanje svetlobne opreme je EU:  
V skladu z direktivo WEEE 2012/19/EU za vso električno in elektronsko opremo, ki je predmet selektivnega zbiranja, označuje se s simbolom prečrtanega kolesnega smetnjaka za odpadke. Ob koncu življenjske dobe tega izdelka ne smete odvreči v običajne komunale odpadke, temveč ga je treba vrniti v posezno zbirno in reciklažno mesto za električno in elektronsko opremo. To označuje simbol kolesnega smetnjaka za odpadke, ki je nameščen na izdelku, v navodilih ali na embalaži. Za informacije o pravilnem odlaganju rabljene elektricne in elektronske opreme se obrnite na lokalno upravo ali vašega prodajalca.

### SLO - NAVODILA ZA UPORABO

#### 1.TEHNIČNI PODATKI

Napajalna napetost :	100-240V 50/60Hz
Napajalna napetost LED :	12VDC
Zaščitni razred :	II
Stopnja zaščite :	IP20
Maks. moč napajanja:	15W

#### 2.POGOJI ZA VARNOSTI NAMESTITEV IN UPORABO

Komplet LED svetilk je izdelan za napetost 230V~50Hz. Je izdelan v 2. razredu zaščite in je namenjen za namestitev znotraj stavb. Napajalnik priključite na vidnem mestu, stran od virov toplote na brezhibno delujočo električno napeljavo. Skupna moč LED svetilk ne sme presega nazivne moči napajalnika. Med vzdrževanjem LED svetilk napajalnik nujno izklopite iz omrežja; za čiščenje ne uporabljajte kemičnih sredstev. Namestitev izvedite v skladu z navodili za namestitev; način in vrstni red namestitev prikazana na sliki. Med nameščanjem svetilke napajalnik ne sme biti priključen na električno omrežje. LED svetilke morajo biti priključene na razdelilnik napajalnega sistema. Nikoli ne uporabljajte sestava, ki je okvarjen. Če svetilke ne uporabljate dalj časa, napajalni sestavi izklopite iz električnega omrežja, da s tem prihranite električno energijo. Proizvajalec ne odgovarja za okvare, nastale zaradi nepravilne namestitve, nepravilne uporabe ali sprememb konstrukcije izdelka. V primeru kakršnih koli dvomov se obrnite na strokovnjaka. Če je zunanji gibki vod ali kabel poškodovan, ga zaradi nevarnosti lahko zamenja le proizvajalec ali njegov servis ali oseba s podobnimi kvalifikacijami.

#### 3.NAMEN:

Komplet LED osvetlitve je zasnovan za namestitev v pohoščivo (ležišče).

#### 4.Način montaže in uporabe:

Komplet osvetlitve nastavite v skladu z navodili in v vrstnem redu, prikazanem na risbah.

##### Vrstni red montaže

- Namestite LED osvetlitev na pohoščivo v skladu z navodili je prikazano na slikah. Poskrbite, da bodo ohlajša ohlajša ne dotikajte se drug drugega
- Namestite senzor na dotik v skladu z navodili, prikazanimi na slikah (posebno pozornost posvetite pravilnosti priključitve očesa senzorja na LED osvetlitev, ki zagotavlja neprekinjeno kovinsko povezavo).
- Priključite senzorske vodnike, napajalnik in LED osvetlitev v skladu s električnim diagramom, prikazan na risbah

#### 5.Način delovanja:

Medtem ko povezuje razsvetljavo z omrežjem, poskrbite, da bo okoljskopolgoji pravilni.

**POZOR!** Bodite pozorni, da se svetlobni elementi NE dotikajo druge kovinske elemente, vključene v komplet ali druge osebe.

Po montaži in priključitvi na 230V vtičnico osvetlitev mora biti vklopljena z dotikom svetlobnega elementa , ki je bil senzor na dotik povezan čim večjega števila površino roke.

Izklop se izvede na enak način kot vklop.

Čas dotika svetlobnega elementa mora biti približno 1 sekunda. Čas med vklopom / izklopom osvetlitve ne sme biti manjši 5 sekund

**POZOR!** Preveč se dotika elementa, s katerim je povezan senzor na dotik je bil priključen (ali se ga dotakne s polno površino roke e.x. samo s prstom), kar lahko povzroči, da sistem ne bo pravilno deloval.

**OPOZORILO:** Na voljo kablji, električne žice, vrvi, trakovi, itd., ki predstavljajo tveganje zaščitne za majhne otroke. Razpoložljivi elementi te vrste morajo biti vedno izven dosega majhnih otrok.

Izdelek se uporablja le za okrasne namene in ni namenjen za popolno ali delno razsvetljavo okolice z nadomestitvijo ali dopolnitvijo naravne svetlobe z umetno svetlobo za izboljšanje vidljivosti na določenem območju.

Svetlobni vir tega svetlobnega telesa ni zamenljiv; v času porabe svetlobnega vira zamenjajte celotno svetlobno telo.



#### ODSTRANITEV

Pravilno odstranjevanje svetlobne opreme v EU:

V skladu z direktivo WEEE 2012/19/EU za vso električno in elektronsko opremo, ki je predmet selektivnega zbiranja, označuje se s simbolom prečrtane kolesnega smetnjaka za odpadke. Ob koncu življenjske dobe tega izdelka ne smete odvračati običajne komunalne odpadke, temveč ga je treba vrniti v posamezno zbirno in reciklažno mesto za električno in elektronsko opremo. To označuje simbol kolesnega smetnjaka za odpadke, ki je nameščen na izdelku, v navodilih ali na embalaži. Za informacije o pravilnem odlaganju rabljene električne in elektronske opreme se obrnite na lokalno upravo ali vašega prodajalca.

### SV - BRUKSANVISNING

#### 1.TEKNIŠKA DATA:

Matningsspänning:	100-240V 50/60Hz
Matningsspänning LED:	12VDC
Skyddsklass:	II
Kapslingsklass:	IP20
Maxeffekt nätdel:	15W

#### 2.VILLKOR FÖR SÄKER MONTERING OCH ANVÄNDNING

Set Med. Llampor är tillverkat för spänning 230V~50Hz. Setet är utfört iskyddsklass II och avsett för inomhusmontering. Nätdaptern skaanslutas på en lättåtkomlig plats, borta från värmekällor och endast till en väl fungerande elinstallation. LED-lampornas totala effekt får inte överskrida nätdapterns märkeffekt. Vid underhåll av LED-lampor måste nätdaptern absolut kopplas bort från elnätet, för rengöring ska inga kemikalier användas. Montering ska utföras enligt monteringsanvisningen, på det sätt och i den ordning som visas på ritningen. Under monteringen av belysningen får nätdaptern inte vara kopplad till strömkällan. LED-lamporna måste anslutas till strömförelären. Använd inte setet om det är skadat. Om belysning inte används under en längre tid ska nätdaptern kopplas bort från elnätet för att spara energi. Tillverkaren ansvarar inte för skador som orsakas av felaktig montering, felaktig användning av produkten eller konstruktionsändringar. Om du har några som helst tveksamheter, kontakta en behörig tekniker. Om den utvändiga flexibla kabeln ellersladden är skadad ska den bytas ut endast av tillverkaren eller en eller en person med liknande kvalifikationer för att undvika risken.

#### 3. AVSEDD ANVÄNDNING:

Vårt LED belysningsset är avsett för montering i möbler (sängar).

#### 4. Způsob montáže a používání.

Montera belysningssetet enligt anvisningarna i bruksanvisningen och i den ordning som visas på ritningarna.

##### Monteringsföljrd

- Montera LED-belysningen på möblerna enligt instruktionerna visas på bilder. Kontrollera att komponenterna oh belysning gör Rör inte varandra
- Installera touch-sensorn enligt instruktionerna på bilderna. (var särskilt uppmärksam på korrekt anslutning av sensorns öga mot LED-belysning som ger kontinuerlig metallisk anslutning)
- Anslut sensorns ledningar, strömförsörjning och LED-belysning enligt det elektriska diagrammet som visas på ritningarna

#### 5.Så fungerar det:

När du ansluter belysningen till elnätet, se till att miljön Villkoren är korrekta.

**UPPMÄRKSAMHET!** Var uppmärksam på att belysnings-elementen inte berör andra metallelement som ingår i satsen ELLER / och andra personer.

Efter montering och anslutning till ett 230 V vägguttag Belysningen ska vara påslagen genom att röra belysnings-elementet till som berörings-sensorn har anslutts så stor som möjligt handens yta.

Avstängning sker på samma sätt som påslagen.

Den tid då ljuselementet berörs ska vara ungefär 1 sekund. Tiden mellan att slå på / stänga av belysningen ska inte vara mindre än 5 sekunder

**UPPMÄRKSAMHET!** För snabb beröring av det element som det är anslutet till Tändsensorn har anslutits (eller berör den med inte en full yta? av handen e.x. endast med finger) kan orsaka att systemet inte fungerar korrekt.

**WARNING:** Åtkomliga kablar, elektriska ledningar, sladdar, snören, band, etc. medför en stryplingsrisk för små barn. Åtkomliga element av denna typ ska alltid hållas utom räckhåll för små barn

Produkt för dekorativa ändamål som inte är avsedd att ge fullständig eller delvis belysning av områden genom att ersätta eller komplettera naturligt ljus med artificiellt ljus för att förbättra sikten i området.

Ljuskällan i denna armatur är inte utbytbar; när ljuskällans förbrukningstid är slut s a hela armaturen bytas ut.

#### BORTSKAFFANDE

Korrekt bortskaffande av belysningsutrustning i EU:

Enligt WEEE-direktivet 2012/19/EU märks all elektrisk och elektronisk utrustning som omfattas av selektiv insamling med symbolen av en överstruken soptunna. Vid slutet av användningstiden får denna produkt inte slängas med vanligt kommunalt avfall, utan ska lämna på en anläggning för insamling och återvinning av elektrisk och elektronisk utrustning. Detta anges med symbolen av en överstruken soptunna placerad på produkten, i bruksanvisningen och på förpackningen. För information om återvinningscentralen där du kan lämna förbrukad elektrisk och elektronisk utrustning, kontakta din lokala förvaltning, eller leverantören av utrustningen.



### HR - UPUTE ZA UPORABU

#### 1.TEHNIČKI PODACI

Napon napajanja:	100-240 V 50/60 Hz
Napon napajanja LED:	12VDC
Klasa zaštite:	II
Stupanj zaštite:	IP20
Maksimalna snaga napajanja:	15W

#### 2.UVJETI ZA SIGURNU MONTAŽU I UPORABU

Komplet LED lampa izrađen je za napon od 230V~50Hz. Komplet je izrađen u II. klasi zaštite i namjenjen je montaži unutra prostorija. Napajač treba priključiti na pritučno mjesto, udaljeno od izvora topline, isključivo za dobro rađenu električnu instalaciju. Ukupna snaga LED lampa ne može premašiti nazivnu snagu napajanja. Tijekom konzerviranja LED lampa treba bezobzirno otpkopati napajač od mreže, za čišćenje ne koristite kemijska sredstva. Proizvođač ne odgovara za štetu nastalu uslijed nepravilne montaže, nepravilne uporabe proizvoda ili promjene u dizajnu. U slučaju bilo kakve dvojbje konzultajte stručnjaka. Ako je vanjski fleksibilni kabel ili kabel oštećen treba ga zamijeniti isključivo proizvođač ili njegov servisni zastupnik ili osoba koja ima slične kvalifikacije, da se izbjegne opasnost.

#### 3. NAMJENA:

Set LED rasvjete namijenjen je za ugradnju u namještaj (kreveti)

#### 4. Način ugradnje i korištenja.

Set rasvjete ugraditi pema uputama i redosljedom pokazanim na slikama.

##### Redosljed ugradnje

- Montirajte LED rasvjetu na namještaj u skladu s uputama prikazano na slikama. Provjerite da li su komponente u rasvjeti ne dodiruje se
- Ugradite senzor na dodir u skladu s uputama prikazanim na slikama. (obratite posebnu pozornost na ispravnost spajanja senzora osvijetljenje LED svjetla koje pruža neprekidan metalni priključak
- Spojite senzore, napajanje i LED osvijetljenje prema električnu shemu prikazanu na crtežima

#### 5. Način djelovanja:

Priključivanje rasvjete s mrežom, osigurajte zaštitu okoliša uvjeti su točni.

**PAŽNJA!** Obratite pozornost da se elementi osvijetljenja NE dodiruju ostale metalne elemente uključene u komplet OR / I bilo koje druge osobe

Nakon montaže i spajanja na 230V utičnicu osvijetljenje treba uključiti dodirnom na rasvjetni element koji je senzor dodira priključen što je moguće više površinu ruke.

Isključivanje se odvija na isti način kao i pri uključivanju.

Vrijeme dodirivanja svjetlosnog elementa trebalo bi biti oko 1 sekunde. Vrijeme između uključivanja / isključivanja rasvjete ne bi smjelo biti manje 5 sekundi

**PAŽNJA!** Previše brzo dodirivanje elementa na koji je spojen je li senzor osjetljiv na dodir spojen (ili ga dodiruje ne pune površine ruke e.x. samo prstom) može uzrokovati nepravilan rad sustava.

**UPOZORENJE:** Dostupni kablji, električni vodovi, žice, trake i sl. predstavljaju opasnost od gušenja za malu djecu. Dostupni elementi te vrste moraju se uvijek držati izvan dohvata male djece.

Proizvod za ukrasne svrhe, to se ne namjerava dati potpuno ili djelomično osvijetljenje površina zamjenom ili dopunjujućim svjetlo uz umjetno svjetlo u cilju poboljšanja vidljivosti u tom području.

Izvor svjetlosti o og rasklapanju tijela nijeamjenjiv; u trenutku kada izvor svjetlosti bude potošen, potrebno je zamijeniti cijeloasvjetno tijelo.



#### RECIKLIRANJE

Odgovarajuće recikliranje rasvjete opreme na teritoriju EU: U skladu s Direktivom WEEE 2012/19/EU simbolom prekrizene kante za smeće na kotičima označavaju se svi električni i elektronički uređaji koji podliježu odvojenom prikupljanju. Po završetku razdoblja uporabe ovaj proizvod ne se smije odložiti u obični komunalni otpad. Potrebno ga je predati na mjesto za prikupljanje i reciklažu električnih i elektroničkih uređaja. O tome obavještava simbol prekrizene kante za smeće koji se nalazi na proizvodu, u uputama ili na ambalaži Informacija o odgovarajućem mjestu odlaganja iskorisitenih električnih i elektroničkih uređaja može se dobiti od lokalne uprave ili prodavača opreme

### BG - ИНСТРУКЦИЯ ЗА ЕКСПЛОАТАЦИЯ

#### 1.ТЕХНИЧЕСКИ ДАННИ

Захранващо напрежение:	100-240В 50/60Гц
Захранващо напрежение LED:	12ВDC
Клас на защита:	II
Степен на защита:	IP20
Максимална мощност на пателата:	15Вт

#### 2.УСЛОВИЯ ЗА БЕЗОПАСЕН МОНТАЖ И УПОТРЕБА

Комплект от LED-лампи е изработен за напрежение 230 В~50 Гц. Комплектът е изработен във II клас на защита и е предназначен за монтаж вътре в помещения. Питателят трябва да се подключи на достъпно място, далече от източници на топлина, изключително към изправно действаща електроуредба. Сумарната мощност на LED-лампите не може да превиши номиналната мощност на пателата. При поддръжане на LED-лампите трябва безусловно пателата да се почиства от мрежата, за почистване не трябва да се използват химически средства. Препоръките на инструкцията за монтаж, по посочени на рисунката начин и последователност. При монтаж на осветлението пателата не може да е подключен към източник на ток. LED-лампите трябва да бъдат подключени към разпределител на захранващата система. Неизправен комплект не бива да се използва. В случай на неизползване на осветлението в течение на продължително време трябва за спестяване на електроенергия захранващата система да се отключи от мрежата. Производителът не носи отговорност за повреди, предизвикани от неправилен монтаж, неправилно употребяване на изделия или конструкторски промени. В случай на каквито и да било съмнения свържете се със специалиста Ако външният еластичен проводник или кабел е повреден, той трябва да бъде сменен от производителя, негов съръзвиз или лице с подобни квалификации, за да се избегне риска.

#### 3.ПРЕДНАЗНАЧЕНИЕ:

Комплект за осветление LED е предназначен за монтаж в мебели (легла) .

#### 4.Начин за монтаж и употреба.

Монтирайте комплекта за осветление съгласно положения на инструкцията и в посочената на рисунките последователност.

Установите светодиодно осветление на мебел в съответствии с инструкциите показано на фотографии. Убедитесь, что компоненты освещенные трогать друг друга

Установите сенсорный датчик в соответствии с инструкциями, приведенными на рисунке.(обратите особое внимание на правильность подключения датчика Глаз на светодиодное освещение обеспечивает непрерывное металлическое соединение)

Подключите провода датчика, источник питания и светодиодное освещение в соответствии с электрической схемой показанной на чертежах

#### 5.Метод действия:

При подключении освещения к сети убедитесь, что окружающая среда условия правильные.

**ВНИМАНИЕ!** Обратите внимание, что элементы освещения НЕ касаются другие металлические элементы, входящие в комплект ИЛИ / И любые другие люди.

После монтажа и подключения к розетке 230 В освещение должно быть включено путем прикосновения к элементу освещения который сенсорный датчик был подключен как можно больше поверхность руки.

Выключение происходит так же, как и включение.

Время касания светового элемента должно составлять около 1 секунды. Время между включением / выключением освещения не должно быть меньше чем 5 секунд

**ВНИМАНИЕ!** Слишком быстрое касание элемента, к которому он подключен сенсорный датчик был подключен (или касался его не полной поверхностью?руки, например только пальцем) может привести к неправильной работе системы.

**ПРЕДУПРЕЖДЕНИЕ:** Доступные кабели, электрически проводники, вьрви, панделки и др. съставят за малки деца опасност от удавяне. Доступни елементи от този род винаги трябва да се намират извън достъпа на малки деца

*Продукт за декоративни цели, не е предназначен за осигуряване на пълно или частично осветление на пространството чрез заместване или допълване на естествената светлина с изкуствена светлина за подобряване на видимостта в даденото пространство.*

Източник на светлината в тази осветителна арматура не се сменява; при изразходване на източника на светлината трябва да се смени цялата осветителна арматура.

#### УТИЛИЗАЦИЯ

Правилна утилизация на осветителното оборудване на територията на ЕС:Съгласно директива WEEE 2012/19/EU със символа на зачертана кофа за отпадъци с колела се означава всякакви електрически и електронни уреди, подлежащи на селективно събиране.След приключване на експлоатационния срок не отстранявайте настоящия продукт с нормални битови отпадъци, но го предадете в пункт за събиране и рециклинг на електрически и електронни уреди. За това информира символът на кофа с колела, поместен върху продукта, в инструкцията или върху опаковката. Информация за съответен пункт за отстраняване на изразходваните електрически и електронни уреди можете да получите от местната администрация или от продавача на оборудването.

### RU - ИНСТРУКЦИЯ ПО ЭКСПЛУАТАЦИИ

#### 1.ТЕХНИЧЕСКИЕ ХАРАКТЕРИСТИКИ :

Источник питания:	100-240 В 50/60 Гц
Источник питания LED:	12 В постоянного тока
Класс защиты:	II
Степень защиты:	IP20
Максимальная мощность блока питания:	15 Вт

#### 2.УСЛОВИЯ ПО БЕЗОПАСНОЙ УСТАНОВКЕ И ИСПОЛЬЗОВАНИЮ

Набор светодиодных ламп работает от сети 230В ~ 50Hz . В комплект отвечает нормам защиты класса II и предназначен для установки внутри помещений. Блок питания должен быть подключен в месте, доступном , вдали от источников тепла, только в исправную электрическую сеть.С уммарная мощность лампLED не может превышать номинальную выходную мощность блока питания . Во время сервиса и обслуживания светодиодные лампы должны быть отключены от сети питания, при чистке и спользовать мягкую сухую ткань , не использовать химические вещества.М онтаж выполнять в соответствии с инструкциями по устан овке в указанном в инструкции порядке. Во время установки освещения блок питания не может быть подключен к электросети. Не используйте испр авный комплект. Предупреждения кабелей, его следует заменить только производителем экономии электроэнергии отключ айте систему питания от сети. Производитель не несет ответственности за ущерб, причиненный в результате неправильной установки, неправильного использования продукта или изменения конструкции . В случае какихлибо сомнений обратитесь к квалифицированному специалисту. В случае Если вы не используете свет в течение длительного времени , в целях или его сервисными гентом или другим квалифицированным специалистом во избежанир иска.

#### 3. ПРЕДНАЗНАЧЕНИЕ:

Комплект светодиодного освещения предназначен для установки в мебели ( кровати)

#### 4. Способ сборки и использования

Установите комплект освещения в соответствии с инструкциями и в порядке, указанном на чертежах.

#### Порядок сборки

Установите светодиодное освещение на мебель в соответствии с инструкциями показано на фотографии. Убедитесь, что компоненты освещенные трогать друг друга

Установите сенсорный датчик в соответствии с инструкциями, приведенными на рисунке.(обратите особое внимание на правильность подключения датчика Глаз на светодиодное освещение обеспечивает непрерывное металлическое соединение)

Подключите провода датчика, источник питания и светодиодное освещение в соответствии с электрической схемой показанной на чертежах

#### 5.Метод действия:

При подключении освещения к сети убедитесь, что окружающая среда условия правильные.

**ВНИМАНИЕ!** Обратите внимание, что элементы освещения НЕ касаются другие металлические элементы, входящие в комплект ИЛИ / И любые другие люди.

После монтажа и подключения к розетке 230 В освещение должно быть включено путем прикосновения к элементу освещения который сенсорный датчик был подключен как можно больше поверхность руки.

Выключение происходит так же, как и включение.

Время касания светового элемента должно составлять около 1 секунды. Время между включением / выключением освещения не должно быть меньше чем 5 секунд

**ВНИМАНИЕ!** Слишком быстрое касание элемента, к которому он подключен сенсорный датчик был подключен (или касался его не полной поверхностью?руки, например только пальцем) может привести к неправильной работе системы.

**ПРЕДОСТЕРЕЖЕНИЕ:** Присутствующие кабели, электропровода, шнуры, ленты и т.д. являют собой опасност за маленьких детей. Данные элементы должны всегда всегда находиться вне досягаемости маленьких детей.

*Декоративный продукт, не предназначен для обеспечения полного или частичного освещения выбранной зоны посредством замены или дополнения естественного света искусственным для улучшения видимости в выбранной зоне.*

Источник света этого светильника не является заменяемым; после того, как он израсходуется, следует заменить всю осветительную арматуру.

#### УТИЛИЗАЦИЯ

Соответствующая утилизация осветительного оборудования на территории ЕС: В соответствии с директивой WEEE 2012/19/EU, символом перечеркнутого колесного контейнера для отходов обозначаются все электрические и электронные устройства, подлежащие селективному сбору. По окончании эксплуатации запрещается выбрасывать прибор вместе с бытовыми отходами. Необходимо сдать его в пункт приема электрических и электронных устройств для вторичной переработки. Об этом информирует символ колесного контейнера, размещенный на продукте, в инструкции либо на упаковке. Информация о местонахождении соответствующего пункта ликвидации использованных электрических и электронных устройств можно получить у локальной администрации либо у продавца оборудования.

### RO - INSTRUCȚIUNI DE UTILIZARE

#### 1.DATE TEHNICE:

Tensiune de alimentare :	100-240V 50/60Hz
Tensiune de alimentare LED :	12VDC
Clasa de protecție :	II
Nivel de protecție :	IP20
Putere max surșă de alimentare :	15W

#### 2.INSTALAREA ÎN CONDIȚII DE SIGURANȚĂ ȘI UTILIZARE CORECTĂ

Setul de lămpi LED este prevăzut pentru tensiunea de 230V~50Hz. Setul este fabricat în clasa de protecție II, și este prevăzut pentru montarea în interior. Alimentatorul trebuie să fie conectat într-un loc accesibil, departe de surse de căldură doar la o instalație electrică funcțională. Puterea sumară a tuturor lămpilor LED nu poate depăși puterea nominală a sursei de alimentare. În timpul lucrărilor de întreținere a lămpilor LED, alimentatorul trebuie neapărat deconectat de la rețea, nu folosiți detergenți pentru curățarea lămpilor. Montarea trebuie efectuată în conformitate cu instrucțiunile de instalare în modul și ordinea prezentate pe diagramă. În timpul instalării, controlerul de comandă nu poate fi racordat la sursa de alimentare. Lămpile LED trebuie conectate la repartitorul sistemului de alimentare. Nu utilizați un set defect. În cazul în care nu folosiți setul pentru o perioadă îndelungată, deconectați sistemul de alimentare de la rețea pentru a economisi energie electrică. Producătorul nu-și asumă responsabilitatea pentru prejudiciul cauzat de instalarea improprie, utilizarea corectă a unui produs sau alte modificări de proiectare. În cazul oricărui dubiu, consultați un specialist în domeniu. În cazul în care cablul elastic exterior sau șnurul este deteriorat, pentru a se evita riscul, acesta trebuie înlocuit doar de către producător sau agentul său de service, fie de o altă persoană calificată.

#### 3. DESTINAȚIE:

Setul pentru iluminat LED este destinat pentru montaj în mobilă (paturi).

#### 4. Mod de montaj și utilizare.

Setul pentru iluminat trebuie montat în conformitate cu prevederile instrucțiunilor și în ordinea indicată în ilustrații.

#### Ordinea de montaj

Montați iluminatul cu LED-uri pe mobilier conform instrucțiunilor așăpt pe imagini.Păstrați-vă că componentele de iluminare fac nu atingeți reciproc

Instalați senzorul de atingere conform instrucțiunilor de pe imagine (acordați o atenție deosebită corectitudinii conectării ochiului senzorului la iluminarea cu LED-uri, asigurând conectarea metalică continuă)

Conectați cablurile senzorilor, sursa de alimentare și iluminarea cu LED-uri în conformitate cu diagrama electrică prezentată în desene

#### 5. Mod de funcționare:

În timp ce conectați iluminatul la rețeaua de alimentare, asigurați-vă că mediul înconjurător condițiile sunt corecte.

**ATENȚIE!** Aveți grijă ca elementele de iluminare NU să atingă alte elemente metalice incluse în kit OR / ȘI orice alte persoane.

După montare și conectare la o priză de alimentare de 230V iluminarea trebuie să fie pornită atingând elementul de iluminare pe care senzorul tactil a fost conectat cât mai mare posibil suprafața mâinii.

Oprirea are loc în același mod ca și pornirea.

Momentul atingerii elementului de lumină ar trebui să fie de aproximativ 1 secundă.Timpul dintre pornirea / oprirea iluminatului nu trebuie să fie mai mic decât 5 secunde

**ATENȚIE!** Prea rapid atinge elementul la care este conectat senzorul tactil a fost conectat (sau atingeți-l fără suprafață completă?a mâinii e.x. numai cu degetul) poate cauza ca sistemul să nu funcționeze corect.

**ATENȚIE:** Cablurile, firele electrice, șnururile, panglicile etc. lăsate la îndemână reprezintă un pericol de strangulare pentru copii mici. Elementele accesibile de acest gen trebuie păstrate întotdeauna în afara zonei de acces a copiilor mici.

*Produs pentru scopuri decorative, nu este destinat să asigure o iluminare completă sau parțială a zonelor prin înlocuirea sau completarea luminii naturale cu lumină artificială p tr u a îmbunătăți vizibilitatea în zonă.*

Sursa de lumină a acestui corp de iluminat nu este schimbabilă; atunci când sursa de lumină se uzează trebuie să înlocuiți corpul de iluminat în întregime.

#### RECICLARE

Reciclarea corespunzătoare a echipamentului de iluminat pe teritoriul UE: În conformitate cu directiva WEEE 2012/19/EU cu simbolul containerului cu roți tăiat se marchează toate aparatele electrice și electronice care trebuie supuse colectării selectiv e. După sfârșitul perioadei de ut ilare, nu aruncați produsul împreună cu alte deșeurі comunale, acesta trebuie predat la un punct de colectare și reciclare a echipamentelor electrice și electronice. Acest lucru este menționat prin simbolul cu containerul cu roți amplasat pe produs, în instrucțiunile de utilizare sau pe ambalaj. Informații legate de punctul corespunzător de ridicare a aparatelor electrice și electronice puteți obține de la administrația locală sau de la vânzătorul echipamentului.

### HU - HASZNÁLATI UTASÍTÁS

#### 1. MŰSZAKI ADATOK

Tápfeszültség:	100-240V 50 / 60Hz
LED tápfeszültség:	12VDC
Védelmi osztály:	II
Védelmi fokozat:	IP20
A tápegység maximális teljesítménye:	15W

#### 2. A BIZTONSÁGOS HASZNÁLAT ÉS FELSZERELÉS FELTÉTELEI

A LED lámpákészlet 230V~50Hz tápfeszültségben készült. A készlet II érintésvédelmi osztályban és beltéri használatra készült. A tápegységet könnyen elérhető helyen, hőforrástól távol, helyesen működő áramkörhöz kell csatlakoztatni. A hálózatban működő LED lámpák egész teljesítménye nem haladhatja meg a névleges kimenet teljesítményt. A lámpák karbantartásánál a lámpákat áramtalanítani kell, s a tisztáshoz nem szabad vegyszereket használni. A felszerelést a felszerelési útmutató szerint kell elvégezni, az útmutatóban leírt módon és az ábrákon megadott sorrendben. A felszerelés közben a tápegységet nem lehet áramhoz csatlakoztatni. A LED lámpákat a tápegység elektromos elosztójához kell csatlakoztatni. Ne használjon sérült illetve hibás elosztót. Ha hosszabb ideig nem használja a lámpákat, energiatakarékosság érdekében áramtalanítsa a tápegységet. A gyártó nem vállal felelősséget a nem megfelelő felszerelésből, használatlalából illetve a termék a felhasználó által történt módosításból eredő károkért. Ha bármely kétsége támadna, lépjen kapcsolatba szakemberrel. Ha a hajlékony kábel illetve a kábel megsérülne, ezt ki kell cserélni a gyártónál, a gyártó által meghatalmazott szakszervizben illetve egy szakember által – a veszélyhelyzetek elkerülése érdekében.

#### 3. KÉSZLET RENDELTETÉSE:

A LED világítótestet bűtorokba (ágyakba) történő beszerelésre ajánljuk.

#### 4. Szerelés módja és a használat.

A világítótesteket az utasításban meghatározottak szerint kell beszerelni, a rajzokon bemutatott sorrendnek megfelelően.

##### A szerelés sorrendje

Szerelje fel a LED világítást a bútorokra az utasításoknak megfelelően. Győződjön meg róla, hogy az alkatrészek világítanak ne érintse meg egymást

Szerelje be az érintésvédőket a képeken látható utasítások szerint. (fordítson különös figyelmet az érzékelő csatlakoztatásának helyességére szemmel a LED világításhoz, amely folyamatos fémes kapcsolatot biztosít)

Csatlakoztassa az érzékelővezetékeket, a tápegységet és a LED-es világítást a rajzokon látható elektromos diagram

#### 5. Tevékenység módja:

Miközben a világítást összekapcsolja a hálózatra, gondoskodjon a környezetvédelemről helyes feltételek.

**FIGYELEM!** Ügyeljen arra, hogy a világító elemek ne érjenek hozzá a készletben lévő OR / ES más embereken található egyéb fémekkel.

Szerelés után és 230 V hálózati aljzathoz csatlakoztatva a világító elem megérintésével kell bekapcsolni melyet az érintésvédőket a lehető legnagyobb mértékben csatlakoztatva a kéz felülete.

A kikapcsolás ugyanúgy történik, mint a bekapcsolás.

A fényelem megérintésének ideje körülbelül 1 másodperc.

A világítás be- és kikapcsolása közötti idő nem lehet kevesebb 5 másodpercnél tovább

**FIGYELEM!** Túl gyorsan megérinti az elemet, amelyhez csatlakozik az érintésvédő csatlakoztatva van (vagy megérintette a teljes felületet? a kéz e.x. csak újjával) a rendszer nem működik megfelelően.

**FIGYELEM: A hozzáférhető kábelek, vezetékek, zsinórok, szalagok stb. kisgyermeknél hulladékszerű veszélyt okozhatják. Az ilyen fajta, hozzáférhető elemeket mindig is a kisgyermek számára el nem érhető helyen kell tartani.**

*Dekorációs célokra szolgáló termék, nem használható bizonyos területek teljes körű illetve részleges megvilágítására a természetes fény mesterséges fényvel való pótlása illetve kiegészítése által az adott terület láthatóságának javítása érdekében.*

A fényforrás ebben a világítási foglalatban nem cserélhető; a fényforrás elhasználódása esetén ki kell cserélni az egész világítási foglalatot.

#### UTILIZÁCIÓ

Az EU területén a világítási eszközök megfelelő utillációjának módja a következő: A WEEE 2012/19/EU rendeletnek megfelelően áthúzottkereskes konténer jellegű jelölnek minden olyan elektromos és elektronikus berendezést, melyekre szelektív hulladékgyűjtés vonatkozik. Az ilyen berendezéseket elhasználódásuk után nem szabad kidobni a kommunális hulladékok közé, hanem azokat le kell adni az elektromos és elektronikus berendezések újrafeldolgozási gyűjtőpontjain. Az erről informáló áthúzottkereskes konténer jelzés, a termékben, a használatutasításban, vagy a termék csomagolásán van elhelyezve. Információt az elektromos és elektronikus berendezések leadási gyűjtőpontjairól a helyi adminisztrációs szerveknél, vagy a termék eladójától lehet beszerezni.

### LT - NAUDOJIMO INSTRUKCIJA

#### 1. TECHNINIAI DUOMENYS :

Maitinimo jampa:	100-240V 50/60Hz
LED maitinimo jampa:	12VDC
Saugos klasė:	II
Apsaugos lygis:	IP20
Maks. adapterio galia:	15W

#### 2. SAUGAUS MONTAVIMO IR NAUDOJIMO SĄLYGOS

LED švietimų rinkinys maitinamas 230V~50Hz įtampos srove. Rinkinys atitinka II saugos klasę ir skirtas montuoti patalpose. Maitinimo blokas turi būti jungiamas lengvai pasiekiamoje vietoje, atokiau nuo šilumos šaltinių, tik prie tvarkingo elektros tinklo. LED švietimų bendroji galia negali viršyti maitinimo bloko nominaliosios galios. Prieš atliekant LED švietimų priežiūrą, maitinimo bloką būtina atjungti nuo elektros tinklo; valymui nenaudoti cheminių priemonių. Montavimo metu būtina laikytis montavimo instrukcijų ir paveikslėlyje nurodytų montavimo tvarkos. Prieš montavimo maitinimo bloką būtina atjungti nuo elektros tinklo. LED švietimai turi būti jungiami prie maitinimo sistemos skirstytuvu. Sistema turi būti tvarkinga. Jei apšvietimas nenaudojamas ilgesnį laiką, siekiant taupyti elektros energiją, maitinimo sistemą patartina atjungti nuo elektros tinklo. Gamintojas nėra atsakingas už gedimus, atsiradusius dėl netinkamo produkto montavimo, naudojimo arba konstrukcijos modifikacijų. Iškilus bet kokioms abejonėms, kreiptis į specialistą. Jei yra sugadinta išorinis lankstus laidas arba žarna, tam, kad nesudarytų pavojingos situacijos, jį turėtų pakeisti gamintojas, gamintojo aptarnavimo specialistas arba panašią kvalifikaciją turintis asmuo.

#### 3. PASKIRTIS:

Balduose (lovose) skirtas montuoti LED apšvietimo rinkinį.

#### 4. Montavimo ir naudojimo būdas.

Apšvietimo rinkinį montuoti pagal instrukciją bei laikantis veiksliųose nurodytą seką.

##### Montavimo seka

Pritvirtinkite LED apšvietimą prie baldų pagal instrukcijas. Atkreipkite dėmesį, kad komponentai būtų apšviesti nelieskite vienas kito

Jutiklinį jutiklį dėkite pagal instrukcijas, pateiktas nuotraukose. (atkreipkite ypatingą dėmesį į jutiklio prijungimo teisingumą akis į LED apšvietimą, užtikrinantį nuolatinį metalinį ryšį)

Prijunkite jutiklio laidus, maitinimo šaltinį ir LED apšvietimą pagal brėžiniuose parodytą elektrinę schemą

#### 5. Veikimo būdas:

Prijungdami apšvietimą prie elektros tinklo, užtikrinkite, kad aplinkosauga būtų užtikrinta sąlygos yra teisingos.

**DĖMESIO!** Atkreipkite dėmesį, kad apšvietimo elementai neliesdami kitai metaliniai elementai, įtraukti į rinkinį ARBA IR kitoms žmonėms.

Po montavimo ir prijungimo prie 230V maitinimo lizdo apšvietimas turi būti įjungtas palietus apšvietimo elementą kurį jutiklinis jutiklis buvo prijungtas kuo didesniu rankos paviršius.

Išjungimas vyksta taip pat, kaip įjungus.

Laikas, kuriuo paliečiamas šviesos elementas, turėtų būti apie 1 sekundę. Laikas tarp apšvietimo įjungimo / išjungimo neturi būti mažesnis daugiau nei 5 sekundes

**DĖMESIO!** Per greitai liesti elementą, prie kurio jis prijungtas jutiklinis jutiklis buvo prijungtas (arba ji liečia ne pilnas paviršius? rankos e.x. tik su pirštu), sistema gali neveikti tinkamai.

**ĮSPĖJIMAS!** Neapsaugoti abeliai, elektros laidai, virvės, juostelės ir pan. kelia užsienio pavojų mažiems vaikams. Tokie neapsaugoti elementai visumet turi būti laikami nepasiekiamoje vietoje.

*Produktas skirtas dekoratyviniams tikslams, neužtikrina visiško arba dalinio ploto apšvietimą, pakeičiant arba papildant natūralią šviesą dirbtinė viesa matomumui pagerinti*

Šiame švietime esantis šviesos šaltinis a ne keičiamas; sauaduojus šviesos šaltinį, eikia iškeisti visą švietimą.

#### UTILIZAVIMAS

Apšvietimo įrangos tikslas a utiavimas ES teritorijoje: Pagal ES direktyvą 2012/19/ES dėl elektros ir elektroninės įrangos atliekų (WEEE), perbrauktas šiukšlį dėžės simbolis ant produkto arba jo pakuočių reiškia, kad šis produktas neturi būti išmetamas kartu su buitinių atliekoms. Pabaigus naudojimo laikotarpį, šio produkto negalima išmesti kartu su buitinių atliekoms, bet reikia perduoti elektros ir elektroninės įrangos surinkimo ir perdavimo punktą. Apie tai informuoja perbrauktas šiukšlį dėžės simbolis ant produkto, instrukcija arba ant pakuočių. Informacija, apie elektros ir elektroninės įrangos surinkimo punktus, galima gauti vietos administracijos instancijoje arba pas įrenginio pardavėją

### LV - LIETOŠANAS INSTRUKCIJA

#### 1. TEHNISKIE DATI:

Darbības spriegums:	100-240V 50/60Hz
LED darbības spriegums :	12VDC
Aizsardzības kategorija:	II
Aizsardzības līmenis:	IP20
Barošanas avota maksimālā jauda:	15W

#### 2. DROŠAS MONTĀŽAS UN LIETOŠANAS NOTEIKUMI

LED lampu komplekts ir izgatavots 230V~50Hz spriegumam. Komplekts ir izgatavots pēc aizsardzības pakāpes 2. klases parametriem un ir paredzēts montāžai iekšējā telpā. Barošanas bloks ir jāpieslēdz pieejamā vietā, atālumā no karstuma avotiem, kā arī funkcionējošas elektriskās instalācijas. LED lampu kopējā jauda nedrīkst pārsniegt barošanas avota nominālo jaudu. LED lampu konservācijas laikā barošanas bloks obligāti jāatslēdz no elektrotīkla, to tīrīšanai nedrīkst lietot ķīmiskās vielas. Montāžu veikt tikai saskaņā ar montāžas instrukciju, veidā un kārtībā, kāds ir norādīts zīmējumā. Apgaismes ierīču montāžas laikā barošanas bloks nedrīkst būt savienots ar strāvas avotu. LED lampām ir jābūt pieslēgtām pie barošanas sistēmas sadalītāja. Nedrīkst lietot bojātu komplektu. Ja apgaismojums ilgāku laiku netiek lietots, atvienojiet barošanas sistēmu no elektrotīkla, lai ietaupītu elektroenerģiju. Ražotājs nav atbildīgs par bojājumiem, kas radušies montāžas, nepareizas ierīču montāžas vai konstrukcijas maiņas dēļ. Gadījumā, ja ir radušās kādas šaubas, konsultējieties ar speciālistu. Ja ārējais vads vai aukla ir bojāta, lai novērstu risku, to drīkst nomainīt tikai ražotājs vai tā tehniķis, vai persona ar līdzīgam kvalifikācijām.

#### 3. MĒRKĪS:

LED apgaismojuma komplekts ir paredzēts uzstādīšanai mēbelēs (gultās).

#### 4. Montāžas un lietošanas veids.

Apgaismojuma komplektu montējiet saskaņā ar instrukcijām un norādītajā secībā atēlos.

##### Montāžas kārtība

Ievietojiet LED apgaismojuma mēbelēm saskaņā ar instrukcijām atēlos. Pārlicinieties, vai sastāvdaļas ir apgaismotas nepieskarīeties vietas otram

Uzstadiet skrienjutīgo sensoru atbilstoši atēlā redzamajām instrukcijām. (pievērsiet īpašu uzmanību sensoru savienojuma pareizībai acu uz LED apgaismojumu, kas nodrošina nepārtrauktu metāla savienojumu)

Pievienojiet sensoru vadus, barošanas avotu un LED apgaismojuma atbilstoši zīmējumā redzamā elektriskā shēma

#### 5. Iedarbības veids:

Savienojot apgaismojuma un elektrotīkliem, pārlicinieties, ka ir nodrošināta vide nosacījumi ir pareizi.

**UZMANĪBU!** Pievēršiet uzmanību tam, ka apgaismojuma elementi NEKAIĢĢĢciti metāla elementi, kas iekļauti komplektā VAI / UN citi cilvēki.

Pēc montāžas un pievienošanas 230V tīkla kontaktlīdzgadi apgaismojums jāieslēdz, pieskaroties apgaismojuma elementam pieskāriena sensors ir pieslēgts pēc iespējas lielākam rokas virsmu.

Izslēgšana notiek tāpat kā ieslēgšana.

Laiks, kad pieskaras gaismas elementam, ir apmēram 1 sekunde. Laiks starp ieslēgšanas / izslēgšanas apgaismojumu nedrīkst būt mazāks 5 sekundes

**UZMANĪBU!** Pārāk ātri pieskaras elementam, kuram tas ir pievienots pieskāriena sensors ir pievienots (vai pieskaras tam ar pilnu virsmu?) no rokas e.x. tikai ar pirkstu), sistēma var nedarboties pareizi.

**BRĪDINĀJUMS: Neaizsargāti abelji, elektrības vadi, auklas, lentes u.tml. rada nosmakšanas risku mažiem bērniem. Šādiem neaizsargātiem elementiem vienmēr jāatrodas bērniem nesasniedzamā vietā.**

*Produkts paredzēts dekoratīviem mērķiem, nenodrošina pilnīgu vai daļēju platības apgaismojumu, atstājot vai papildinot dabisku gaismu ar mākslīgu gaismu, lai uzlabotu redzamību.*

Šā gaismekļa gaismas avots nav nomaināms; kad gaismas avotam ir beidzies lietošanas ilgums, jānomaina viss gaismeklis. Komplekts nav piemērots darbam ar dimmeri.

#### LIKVIDĒŠANA

Pareiza apgaismojuma iekārtas likvidēšana ES teritorijā: Saskaņā ar WEEE direktyvu 2012/19/ES ar pārsvītrotu apaļu atkritumu tvētnes simbolu ir marķētas visas elektriskās un elektroniskās iekārtas, uz kurām attīstā dalīta savākšana. Pēc ekspluatācijas laika beigām šo produktu nedrīkst izmest kopā ar parastajiem sadzīves atkritumiem, bet nodot elektrisko un elektronisko iekārtu atkritumu savākšanas un pārstrādes punktā. Par to informē apšvītrotu atkritumu tvētnes simbols, kas norādīts uz produkta, instrukcijā vai uz iepakojumā. Lai saņemtu informāciju par elektrisko un elektronisko iekārtu atkritumu pieņemšanas punktiem, sazinieties ar vietējo administrāciju vai iekārtas pārdevēju

### NL - GEBRUIKSAANWIJZING

#### 1. TECHNISCHE GEGEVENS

Voedingsspanning:	100-240V 50/60Hz
LED voeding:	12VDC
Beschermingsklasse:	II
Beschermingsniveau:	IP20
Vermogen van een voeding:	15W

#### 2. VOORWAARDEN VOOR VEILIGE MONTAGE EN VEILIG GEBRUIK

De LED-lampenset is bestemd voor de spanning 230V~50Hz. De set is uitgevoerd in de beschermingsklasse II en bestemd voor montage binnenshuis. De netadapter dient in een toegankelijke plaats, ver van warmtebronnen en uitsluitend aan een goed werkende elektrische installatie worden aangesloten. Het opgetelde vermogen van de LED-lampen mag niet hoger zijn dan het nominale vermogen van de netadapter. Tijdens onderhoud van de LED-lampen dient de netadapter absoluut van netwerk te worden gescheiden; voor reiniging geen chemische montage-instructie-monteren op een manier en in de volgorde als op de afbeelding weergegeven. Tijdens montage van de verlichting mag de netadapter niet aan een voedingsbron worden aangesloten. De LED-lampen moeten aan een verdeling van het voedingsnet worden aangesloten. Indien het set niet goed functioneert, mag het niet gebruikt worden. Indien de verlichting niet goed functioneert, dient het voedingsstelsel voor besparing van elektriciteit van het net te worden gescheiden. De fabrikant is niet aansprakelijk voor schade door onjuiste montage, onjuist gebruik van het product of aanpassing van de constructie. Bij enige twijfels dient men contact met een specialist op te nemen. Indien de externe flexibele leiding of kabel beschadigd is, dient hij enkel door de fabrikant of zijn servicemedewerker of door een persoon met gelijke bekwaamheden te worden vervangen om risico te voorkomen.

#### 3. BEOOGD GEBRUIK:

LED-verlichtings-set is oorspronkelijk bedoeld voor montage op het meubilair (bedden).

#### 4. Montage en gebruik.

Monteer de verlichting-set volgens de gebruiksaanwijzing en in de volgorde zoals op de tekeningen getoond.

##### Montagevolgorde

Monteer de LED-verlichting op het meubilair volgens de instructies. Het wordt getoond in de afbeeldingen. Zorg ervoor dat de verlichtingscomponenten niet aanraken.

Installeer de aanraaksensor volgens de instructies op de afbeeldingen (let vooral op de juiste aansluiting van het sensoroog op de LED-verlichting die zorgt voor een continue metalen verbinding).

Sluit de sensorkabels, de voeding en de LED-verlichting volgens aan het elektrische schema in de tekeningen.

#### 5. Werking:

Zorg bij het aansluiten van verlichting op het lichtnet voor de omgeving voorwaarde zijn correct.

**AANDACHT!** Let erop dat de verlichtingselementen NIET aanraken andere metalen elementen die in de kit zijn opgenomen OF / EN andere personen.

Na montage en aansluiting op een 230V stopcontact de verlichting moet worden ingeschakeld door het verlichtingselement aan te raken waarop de aanraaksensor zo groot mogelijk is aangesloten, de oppervlakte van de hand.

Uitschakelen gebeurt op dezelfde manier als inschakelen.

De tijd dat het lichtelement wordt aangeraakt, moet ongeveer 1 seconde zijn. De tijd tussen het in- en uitschakelen van verlichting mag niet minder zijn dan 5 seconden.

**AANDACHT!** Te snel aanraken van het element waarmee het verbonden is de aanraaksensor is aangesloten (of is aangeraakt met een niet-volledig oppervlak? van de hand e.o. alleen met de vinger) kan ervoor zorgen dat het systeem niet correct werkt.

**WAARSCHUWING: Toegankelijke kabels, elektrische draden, koorden, linten e.a. kunnen bij jonge kinderen verstikkingsgevaar opleveren. Zulke toegankelijke elementen moet buiten het bereik van kleine kinderen worden gehouden.**

Product voor decoratieve, het is niet bestemd om bepaald gebied volledig of gedeeltelijk te verlichten door natuurlijk licht door middel van kunstmatig licht te vervangen of aan te vullen om zichtbaarheid in bepaald gebied te verbeteren.

De lichtbron van deze armatuur is niet vervangbaar; wanneer de lichtbron wordt gebruikt, moet de gehele armatuur worden vervangen.

#### VERWIJDEREN

Juiste verwijdering van de verlichtingsapparatuur in de EU: Volgens de richtlijn WEEE 2012/19/EU worden met het symbool van de doorgestreepte container alle elektrische en elektronische producten voor gescheiden afvalverzameling gemarkeerd. Na afloop van de levensduur mag het product niet als normaal gemeentelijk afval worden verwijderd maar bij een inzamelings- en recyclinginstallatie voor elektrische en elektronische apparatuur worden ingeleverd. Dit wordt door het symbool van de doorgestreepte container op het product, in de gebruiksaanwijzing of op de verpakking gemarkeerd. De informatie over de correcte verwijdering van gebruikte elektrische en elektronische apparatuur bij uw lokale administratie of uw erkoper raadplegen.

### PT- MANUAL DE INSTRUÇÕES

#### 1. DADOS TÉCNICOS:

Tensão de alimentação:	100-240V 50/60Hz
Tensão de alimentação LED:	12VDC
Classes de protecção:	II
Nível de protecção:	IP20
Fonte de alimentação máxima:	15W

#### 2. CONDIÇÕES DE MONTAGEM SEGURA E DO USO

O conjunto das lâmpadas LED é destinado para a tensão 230V~50Hz. O conjunto é feito na II classe de protecção e destina-se para a montagem no interior. O adaptador deverá ser ligado no lugar acessível, longe das fontes de calor, apenas à instalação eléctrica eficiente. A potência sumária das lâmpadas LED não pode ultrapassar a potência nominal do alimentador. Durante a manutenção das lâmpadas LED deverá obrigatoriamente desligar o alimentador da rede. Para a limpeza não usar meios químicos. A montagem deverá ser feita de acordo com as recomendações do manual de instruções, de modo e na ordem apresentada no desenho. Durante a montagem da iluminação o alimentador não pode ser ligado à fonte da corrente. As lâmpadas LED devem ser ligadas ao distribuidor do sistema de alimentação. Não se deve usar conjunto ineficaz. Caso a iluminação não estiver usada por muito tempo, para economizar a energia eléctrica, deverá desligar o sistema de alimentação da rede. O produtor não assume responsabilidade pelo danos provocados na consequência da montagem inapropriada, uso inapropriado do produto ou modificações de construção. No caso de quaisquer dúvidas deverá contactar o especialista. O cabo elástico externo ou a corda danificada deverá ser trocada apenas pelo produtor ou pelo seu serviço ou pela pessoa com as qualificações similares para evitar o risco.

#### 3. FINALIDADE DE USO:

O kit de iluminação LED foi projectado para ser instalado em móveis (camas).

#### 4. Como instalar e usar:

O kit de iluminação é instalado de acordo com as instruções e segundo a ordem mostrada nos diagramas.

##### Seqüência de instalação

Monte a iluminação LED no móvel de acordo com as instruções e mostrado nas imagens. Certifique-se de que os componentes de iluminação não toquem.

Instale o sensor de toque de acordo com as instruções mostradas nas imagens (preste atenção especial à conexão correta do olho do sensor à iluminação LED que fornece uma conexão metálica contínua).

Ligue os cabos do sensor, a fonte de alimentação e a iluminação LED de acordo com o diagrama eléctrico mostrado nos desenhos.

#### 5. Modo de funcionamento:

Após a ligação à rede, assegure-se de que o ambiente condições estão corretas.

**ATENÇÃO!** Preste atenção que os elementos de iluminação não toquem outros elementos de metal incluídos no kit OU / E quaisquer outras pessoas.

Após a montagem e ligação a uma tomada de 230V a iluminação deve ser ligada tocando no elemento de iluminação para que o sensor de toque foi conectado tão grande quanto possível superfície da mão.

Desligar ocorre da mesma maneira que ligar.

A hora em que o elemento de luz é tocado deve ser de cerca de 1 segundo. O tempo entre a ativação / desativação da iluminação não deve ser menor mais de 5 segundos.

**ATENÇÃO!** Toque muito rápido no elemento ao qual está conectado o sensor de toque foi conectado (ou tocá-lo com a superfície não cheia? da mão e.o. somente com o dedo) pode fazer com que o sistema não funcione corretamente.

**AVISO: Os cabos, fios eléctricos, cordas, fitas, etc., constituem um risco de sufocação por crianças pequenas. Todos os elementos deste tipo devem estar fora do alcance de crianças pequenas.**

Produto per uso decorativo. Non è destinato a per garantirne l'illuminazione completa o parziale dell'area in via di sostituzione o di integrazione della luce naturale con la luce artificiale al fine di migliorare la visibilità in detta area.

A fonte de luz deste dispositivo eléctrico não é substituível; todo o dispositivo deve ser substituído quando a fonte de luz é usada.

#### GESTÃO DE RESÍDUOS ELÉTRICOS E ELECTRÓNICOS

Gestão dos resíduos de equipamentos de iluminação na UE: De acordo com a Directiva WEEE 2012/19/UE, o símbolo de um contenedor de lixo barrado com uma cruz, é utilizado para marcar todos os equipamentos eléctricos e electrónicos sujeitos a uma recolha separada. No final de sua vida útil, o produto não deve ser descartado como lixo doméstico normal, mas levado a um ponto de recolha para a reciclagem de equipamentos eléctricos e electrónicos. Isto é indicado pelo símbolo do contenedor de lixo sobre rodas, colocado no produto, nas instruções ou na embalagem. Para obter mais informações sobre o descarte correcto de equipamentos eléctricos e electrónicos usados, contacte a sua administração local ou o vendedor do equipamento.

### ES - MANUAL DE INSTRUCCIONES

#### 1. ESPECIFICACIONES:

Tensión de alimentación:	100-240 V 50/60 Hz
Tensión de alimentación LED:	12 VDC
Clase de aislamiento:	II
Grado de protección IP:	IP20
Potencia de fuente de alimentación:	15 W

#### 2. CONDICIONES DE SEGURIDAD PARA EL CORRECTO MONTAJE

El juego de lámparas LED están hechas para 230V ~ 50Hz. El juego es producido en clase de protección II y ha sido diseñado para la instalación en interiores. La fuente de alimentación debe estar conectada sólo a una instalación eléctrica en perfecto funcionamiento, en un lugar accesible, lejos de fuentes de calor. La potencia total de las lámparas LED no puede exceder la potencia nominal de la fuente de alimentación. Durante el mantenimiento de las lámparas LED deben estar desconectadas de la red eléctrica, durante la limpieza no utilice productos químicos. Realiza el montaje de acuerdo con las instrucciones de montaje en la forma y orden que se muestra en el dibujo. Durante el montaje de la iluminación, la fuente de alimentación no puede estar conectada a una fuente de corriente. Las lámparas LED deben estar conectadas al repartidor o de sistema de alimentación. No use un juego defectuoso. Si usted no utiliza la iluminación durante mucho tiempo, con el fin de ahorrar energía, desenchufe el sistema de alimentación de la red. El fabricante no se hace responsable de los daños causados por el montaje incorrecto, el uso indebido del producto o cambios en el diseño. En caso de duda, consulte a un especialista. Si la parte externa de la manguera o cable está dañado, debe ser sustituido únicamente por el fabricante o su agente de servicio o por personal calificado para evitar riesgos.

#### 3. APLICACIÓN

Kit de iluminación LED está destinado para instalarlo en muebles (camas).

#### 4. Instrucciones de instalación y uso

El kit debe instalarse de conformidad con las instrucciones y siguiendo el orden indicado en las ilustraciones.

##### Orden de instalación

Monte la iluminación LED en el mueble siguiendo las instrucciones. Se muestra en las imágenes. Asegúrese de que los componentes de iluminación no tocan.

Instale el sensor táctil de acuerdo con las instrucciones que se muestran en las imágenes (preste especial atención a la conexión correcta del sensor a la luz LED que proporciona una conexión metálica continua).

Conecte los cables del sensor, la fuente de alimentación y la iluminación LED de acuerdo con el diagrama eléctrico mostrado en los dibujos.

#### 5. Modo de operación:

Mientras conecta la iluminación a la red eléctrica, asegúrese de que las condiciones son correctas.

**¡ATENCIÓN!** Preste atención a que los elementos de iluminación NO se toquen. Otros elementos metálicos incluidos en el kit O / Y cualquier otra persona.

Después de montar y conectar a una toma de corriente de 230V. La iluminación debe encenderse tocando el elemento de iluminación para que el sensor táctil ha sido conectado lo más grande posible el superficie de la mano.

La desconexión se realiza de la misma forma que la activación.

El tiempo que se toca el elemento de luz debe ser de aproximadamente 1 segundo. El tiempo entre encender / apagar la iluminación no debe ser menor de 5 segundos.

**¡ATENCIÓN!** Demasiado rápido tocando el elemento al que está conectado el sensor táctil (o lo está tocando sin la superficie completa?) de la mano e.o. solo con el dedo) puede hacer que el sistema no funcione correctamente.

**ADVERTENCIA: Los cables y alambres eléctricos, cuerdas, cintas, etc. accesibles representan una posible amenaza de estrangulación a los niños pequeños. Este tipo de elementos accesibles deben guardarse fuera del alcance de los niños.**

Producto para fines decorativos, no está destinado a asegurar iluminación completa ni parcial de la zona mediante la sustitución o para completar la luz natural con la luz artificial con el objeto de mejorar la visibilidad en una zona dada.

La fuente de luz de este dispositivo de iluminación no es cambiabile; en caso de gastarla es indispensable cambiar el dispositivo o entero.

#### ELIMINACIÓN

La eliminación correcta de los aparatos de iluminación. Conforme a la directiva WEEE 2012/19/UE, se marcan con el símbolo de contenedor de basura con ruedas tachado todos los aparatos eléctricos y electrónicos destinados a recogida separada. Al final de su vida útil, el producto no debe eliminarse a través de los residuos municipales normales, sino que debe ser devuelto a una instalación de recogida y reciclado de equipos eléctricos y electrónicos. Esto se indica mediante el símbolo del contenedor de ruedas, colocado en el producto, en las instrucciones o en el embalaje. Para obtener información sobre la eliminación correcta de equipos eléctricos y electrónicos usados, póngase en contacto con su administración local o con su distribuidor.

### IT - MANUALE D'USO

#### 1.TCARATTERISTICHE TECNICHE

Tensione di alimentazione:	100-240V 50/60Hz
Tensione di alimentazione LED :	12VDC
Classe di protezione :	II
Grado di protezione :	IP20
Potenza max. dell'alimentatore :	15W

#### 2.CONDIZIONI D'INSTALLAZIONE E D'UTILIZZO IN CONDIZIONI SICURE

Il kit di lampadine a LED è stato prodotto per la tensione pari a 230 V~ 50 Hz. Il kit è costruito nella classe di protezione II ed è previsto per l'uso interno. L'alimentatore deve essere collegato nel posto facilmente accessibile, lontano dai fonti di calore, esclusivamente all'impianto elettrico ben funzionante. La potenza complessiva delle lampadine a LED non può oltrepassare la potenza nominale dell'alimentatore. Durante la manutenzione delle lampadine a LED bisogna staccare l'alimentatore dalla rete. Non utilizzare prodotti chimici per pulire l'apparecchio. L'installazione va eseguita secondo le disposizioni del manuale, rispettando le modalità e l'ordine indicato sulle figure. Durante l'installazione dell'illuminazione, l'alimentatore non può essere collegato alla sorgente elettrica. Le lampadine a LED devono essere collegate arisparmiare energia elettrica, bisogna staccare l'alimentazione dalla rete. Il fabbricante non è responsabile per i danni causati dall'installazione non corretta, dall'uso inadeguato dell'apparecchio, nonché dalle modifiche meccaniche. Nel caso di qualsiasi dubbio, bisogna contattare un esperto. Se il tubo flessibile esterno oppure il cavo sono danneggiati, dovrebbero essere sostituiti esclusivamente dal manutentore certificato o da un'altra persona autorizzata, per evitare ogni rischio.

#### 3.DESTINAZIONE D'USO:

Set di illuminazione LED per il montaggio nei mobili (nei letti).

#### 4.Modalità di montaggio e uso.

Il set di illuminazione deve essere installato secondo le istruzioni e in ordine riportato nei disegni.

#### Ordine di montaggio

Montare l'illuminazione a LED sui mobili secondo le istruzioni. È mostrato nelle immagini. Assicurarsi che i componenti di illuminazione non tocchano.

Installare il sensore tattile secondo le istruzioni mostrate nelle immagini (prestare particolare attenzione alla corretta connessione dell'occhio del sensore all'illuminazione a LED che fornisce una connessione metallica continua).

Collegare i cavi del sensore, l'alimentazione e l'illuminazione a LED secondo lo schema elettrico mostrato nei disegni.

#### 5.Modalità di funzionamento:

Durante il collegamento dell'illuminazione alla rete, assicurarsi che l'ambiente le condizioni sono corrette.

**ATTENZIONE!** Prestare attenzione che gli elementi di illuminazione NON tocchino altri elementi di metallo inclusi nel kit OR / E qualsiasi altra persona.

Dopo il montaggio e il collegamento a una presa di rete da 230V l'illuminazione deve essere accesa toccando l'elemento di illuminazione a che il sensore tattile è stato collegato il più grande possibile superficie della mano.

Lo spegnimento avviene allo stesso modo dell'accensione.

Il tempo in cui viene toccato l'elemento luminoso dovrebbe essere di circa 1 secondo. Il tempo tra l'accensione / spegnimento dell'illuminazione non dovrebbe essere inferiore di 5 secondi.

**ATTENZIONE!** Toccare troppo velocemente l'elemento a cui è collegato il sensore tattile è stato collegato (o toccandolo con superficie non piena? della mano e.x. solo con un dito) può far sì che il sistema non funzioni correttamente.

**AVVERTIMENTO: Cavi accessibili, conduttori elettrici, orde, nastri, ecc. presentano un pericolo di soffocamento per i bambini piccoli. Tutti gli elementi di questo tipo devono essere sempre fuori dalla portata dei bambini.**

Prodotto per uso decorativo. Non è destinato o per garantire l'illuminazione completa o parziale dell'area in via di sostituzione o di integrazione della luce naturale con la luce artificiale al fine di migliorare la visibilità in area.

Se la fonte di luce non funziona più, occorre sostituire tua la lampada.

#### MALTIMENTO

Smaltire il prodotto degli apparecchi di illuminazione sul territorio dell'Unione Europea. Conformemente alla direttiva WEEE 2012/19/EU il simbolo del cassonetto barrato con la X si appone su tue le apparecchiature elettriche ed elettroniche destinate all'isola differenziata. Al termine di utilizzo, o, è vietato smaltire questo tipo di rifiuti con i rifiuti urbani. È necessario collocarli nelle isole ecologiche specializzate nel riciclaggio delle apparecchiature elettriche ed elettroniche. Lo indica il simbolo nel cassoneo sbarrato, apposto sul prodotto (nelle istruzioni o nella confezione). Le informazioni sui centri di smaltimento degli apparecchi elettrici ed elettronici sono disponibili presso l'amministrazione locale o il venditore dell'apparecchiatura.

### FI - KÄYTTÖOHJE

#### 1.TEKNISET TIEDOT:

Syötöjännite:	100-240V 50/60Hz
LED-lampun syötöjännite:	12VDC
Suojaluokka:	II
Suoja-aste:	IP20
Virtalähteen maksimiteho:	15W

#### 2.TURVALLISEN KOKOONPANOON JA KÄYTÖN EHDOT

LED Lampusarja on valmistettu 230V~50Hz jännitteelle. Sarja on valmistettu toisessa suojaluokituksessa ja on tarkoitettu kokoonpanoon tilojen sisällä. Verkkolaite täytyy kytkeä saatavassa paikassa, kaukana lämmön lähteiltä, pelkäästään tehokkaasti toimivaan sähköasennukseen. LED lampujen kokonainen teho ei voi ylittää verkkolaitteen enimmäistehoä. LED lampujen kunnossapidon aikana täytyy ehdottomasti irrottaa verkkolaite, ei saa käyttää kemiallisia aineita puhdistuksessa. Kokoonpanon tehtävä kokoonpano-ohjeiden mukaan, kuvassa näkyvällä tavalla ja kuvassa näkyvässä järjestyksessä. Kokoonpanon aikana verkkolaite ei saa olla kytketty virtalähteeseen. LED lamput täytyy kytkeä syövään järjestelmän erotukseen. Ei saa käyttää viallista lampusarjaa. Jos valoa ei käytetä pitkään, sähköenergian säästämiseksi on pakko irrottaa syötävä järjestelmä verkosta. Valmistaja ei kannu vastuuta väärän kokoonpanon, väärän tuotteenkäytön, tai rakennemuutoksen aiheuttamista vahingoista. Jos mikä tahansa on epävarmaa, ota yhteyttä asiantuntijakanssa. Jos ulkoisten joustava johdin tai köysi on vahingoittunut, riskin välttämiseksi ainostaan valmistaja tai hänen huoltoteknikonsa tai hänen pätevyytensä kaltainen henkilö saa vaihtaa sen.

#### 3. TARKOITUS:

LED-valaisinsarja on suunniteltu asennettavaksi huonekaluihin (sänkyihin).

#### 4. Kokoonpano- ja käyttötap.

Valaisinsarja on asennettava ohjeiden mukaan ja piirustuksilla näytetyllä järjestyksellä.

#### Asennusjärjestys

Asenna LED-valaistus huonekaluille ohjeiden mukaan. Se näkyy kuvissa. Varmista, että valaistusosat ovat Älä koske

Asenna kosketusanturi kuvissa esitettyjen ohjeiden mukaisesti (kiinnitä erityistä huomiota anturin silmän oikeaan liittämiseen LED-valaistukseen, joka tarjoaa jatkuvan metallisen liitoksen)

Kytke anturikaapeli, virtälähdde ja LED-valaistus mukaan Piirustuksissa esitetty sähkökaavio.

#### 5.Toimintata:

Kun liität valaistuksen sähköverkkoon, varmista, että ympäristö on olosuhteet ovat oikeat.

**HUOMIO!** Huomioi, että valaisimet eivät kosketa muut pakkaus-OR / JA muut ihmiset sisältävät metalliset elementit.

Asennuksen jälkeen ja liitettynä 230 V: n pistorasiaan valaistus on kytkettävä päälle koskettamalla valaistuselementtiä jonka kosketusanturi on kytketty mahdollisimman suureksi käden pinta.

Poiskytkentä tapahtuu samalla tavalla kuin päälle.

Valon elementin koskettamisen pitäisi olla noin 1 sekunti. Päällekytkentä- / sammutusvalaistuksen välinen aika ei saa olla pienempi kuin 5 sekuntia

**HUOMIO!** Liian nopea kosketus elementtiin, johon se on liitetty Kosketusanturi on liitetty (tai koskettanut sitä ei täysin pintaan? käden e.x. vain samalla), järjestelmä ei toimi oikein.

**VAROITUS: Koskettavissa olevat kaapelit, sähkökaapelit, narut, nauhat jne. aiheuttavat pienille lapsille kuristumisriskin. Nämä elementit on aina säilytettävä pienten lasten ulottu omista.**

Tuote on tarkoitettu oristeluun, ei ole tarkoitettu alue täydellisen tai osaisen valaistuksen varmistamiseen luonnollisen valon vaihtamisella tai lisäämisellä keinotekoisella valolla näkyvyyden parantamiseen annettulla

Tämän valaisimen valonlähde ei ole vaihdettava; kun se kuluu loppuun, se täytyy vaihtaa kokonaan.

#### KIERRÄTYS

Asiannukainen valaistuksen kierrätys EU:n alueella: Sähkö- ja elektroniikkalaiteromusta koskevan direktiivin WEEE2012/19/EU mukaan symbolilla merkitään kaikki sähkö- ja elektroniikkalaitteet, joita lajitellaan. Käytöänsä lopun jälkeen tuotetta ei saa laittaa tavallisiin talousjätteisiin, vaan sitä on vietävä sähkö- ja elektroniikkalaitteiden keräyspisteeseen. Siitä tiedetään pyöreän konkreettisen symboli, joka sijaitsee tuotteen päällä, käsikirjassa ja pakkauksessa. Tiedot asiannukaisesta sähkö- ja elektroniikkalaitteiden keräyspisteestä voidaan saada kunnan viranomaiselta tai laiteiden jälleenmyyjältä.

### DA - BRUGSANVISNING

#### 1.ESPECIFICACIONES :

Strømforsyningsspænding :	100-240V 50/60Hz
Strømforsyningsspænding LED :	12VDC
Beskyttelsesklasse :	II
Beskyttelsesniveau :	IP20
Maks. Forsyningseffekt :	15W

#### 2. BETINGELSER FOR SIKKER MONTERING OG BRUG

LED-lampesættet er designet til en spænding på 230V~50Hz. Sæt et er fremstillet i sikkerhedsklasse 2 og er beregnet til montering indendørs. Et fødeapparat skal tilsættes på et let tilgængeligt sted, dermt fra varmekilder og udelukkende til en velfungerende elinstallaon. Den samlede LED-effekt bør ikke overskride fødeapparatets nominelle spænding. I forbindelse med lysdiodernes vedligeholdelse bør fødeapparatet først og fremmest frakobles forsyningsnetet. Lysdioderne bør ikke rengøres med kemikalierontering foretages ifølge anvisningerne i monteringsvejledningen, på den måde og i den rækkefølge, som er vist på figuren. Under montering af belysningen bør fødeapparatet ikke være tilsluet strømforsyningen. Lysdioderne skal være tilsluet til forsyningssystemets føder. Det er ikke tilladt at bruge et sæt, som ikke er funktionssdygt. I tilfælde af, at belysningen ikke bruges i en længere periode, skal forsyningssystemet frakobles forsyningsnetet med henblik på elbesparelser. Fabrikanten frasier sig ethvert ansvar for eventuelle skader, som skyldes produktets ukorrekte montering, produktets uheldsrisikoen og foretagets eller foretagets konstruktionændringer ved produktet. Har man spørgsmål eller er man i tvivl, skal en specialist kontaktes. Er den ydre fleksledning eller snor beskadiget, må den udelukkende udskiftes af fabrikanten, dennes servicemedarbejder eller en anden person, som har tilsvarende kvalifikationer, med henblik på at undgå risici..

#### 3. ANVENDELSE

LED-belysningsættet er beregnet til montering i møbler (senge).

#### 4. Montage og brug

Monter belysningsættet i overensstemmelse med instruktionerne og den rækkefølge, der er vist på tegningerne.

#### Montage-rækkefølge

Monter LED-belysningen på møblerne i henhold til vejledningen. Det er vist i billederne. Sørg for, at belysningskomponenterne ikke rører

Installer berøringssensoren i overensstemmelse med instruktionerne i billederne (vær særlig opmærksom på korrekt sensorfølsom tilslutning til LED-belysningen, der giver en kontinuerlig metallisk forbindelse)

Tilslut sensor kablerne, strømforsyningen og LED-belysningen i henhold til Det elektriske diagram vist på tegningerne.

#### 5.Virkningsmekanisme:

Ved tilslutning af belysningen til lysnettet skal du sikre dig, at miljøet forholdene er korrekte.

**OPMÆRKSOMHED!** Vær opmærksom på, at belysningsselementerne IKKE berører andre metalelementer, der er inkluderet i sæt ELER / OG andre mennesker.

Efter montering og tilslutning til en 230 V stikkontakt Belysningen skal tændes ved at berøre belysningsselementet til som berøringssensoren er blevet tilslutet så stor som muligt håndens overflade.

Afrydelse sker på samme måde som ved tænding.

Det tidspunkt, hvor lyselementet berøres, skal være ca. 1 sekund. Tiden mellem tænd / sluk-belysning bør ikke være mindre end 5 sekunder

**OPMÆRKSOMHED!** For hurtigt at røre det element, som det er tilslutet Berøringssensoren er blevet tilslutet (eller røre den med ikke fuld overflade? af hånden e.x. kun med fingeren) kan få systemet til ikke at fungere korrekt.

**ADVARSEL: Tilgængelige kabler, elledninger, snore, liner, mv., udgør kvælningsfare for børn under tre år. Tilgængelige dele af den type bør altid opbevares uden for børns rækkevidde.**

Produktet er beregnet til de korrektioner. Det er ikke udformet til fuldstændig eller delvis belysning af et område og skal derfor ikke anvendes som supplement til el. erstatning for det naturlige lys af kunstigt lys med henblik på forbedring af lysforholdene i et givet område.

Lyskilde på dete lysarmatur kan ikke udskiftes; er lyskilden opbrugt skal hele armaturet udskiftes.

#### BORTSKAFFELSE

Korrekt bortskaffelse af belysningsudstyr i EU: I overensstemmelse med WEEE direktivet 2012/19/EU markes enhver form for elektrisk og elektronisk udstyr, der skal underkastes selektiv indsamlng, med et symbol af overstregede affaldsspand på hjul. Efter brug må det produkt ikke bortskaffes med almindeligt kommunalt affald, men det skal afleveres til et indsamlings- og genbrugscenter for elektrisk og elektronisk udstyr. Dete angives af piktogrammet med en overstregede affaldsspand på hjul anbragt på produktet, i betjeningsvejledningen el. på emballa-gen. Oplysninger om det rete bortskaffelsessted for opbrugt elektrisk og elektronisk udstyr kan rekvireres hos den lokale forvaltning el. udstyrets forhandler.

### EL - ΟΔΗΓΙΕΣ ΧΡΗΣΗΣ

#### 1.ΤΕΧΝΙΚΑ ΧΑΡΑΚΤΗΡΙΣΤΙΚΑ

Τάση τροφοδοσίας :	100-240V 50/60Hz
Τάση τροφοδοσίας LED :	12VDC
Κατηγορία ασφαλείας :	II
Βαθμός ασφαλείας :	IP20
Μέγιστη ισχύς τροφοδοτικού :	15W

#### 2.ΠΡΟΫΠΟΘΕΣΕΙΣ ΑΣΦΑΛΟΥΣ ΕΓΚΑΤΑΣΤΑΣΗΣ ΚΑΙ ΧΡΗΣΗΣ

Σετ λαμπτήρων φωτισμού LED κατασκευασμένο για τάση 230V~50Hz. Το σετ είναι εκτελεσμένο σε II κλάση προστασίας και έχει σχεδιαστεί για εγκατάσταση σε εσωτερικούς χώρους. Το τροφοδοτικό θα πρέπει να συνδέεται σε προσβάσιμο χώρο, μακριά από πηγές θερμότητας και αποκλειστικά σε λειτουργική ηλεκτρική εγκατάσταση. Η συνολική ισχύς των λαμπτήρων LED δεν μπορεί να υπερβαίνει την ονομαστική ισχύ του τροφοδοτικού. Κατά τη διάρκεια συντήρησης των λαμπτήρων LED, πρέπει απαραίτητα να αποσυνδέεται το τροφοδοτικό από το δίκτυο, ενώ κατά τον καθαρισμό δεν θα πρέπει να γίνεται η χρήση χημικών ουσιών. Η εγκατάσταση θα πρέπει να εκτελείται σύμφωνα με τις οδηγίες εγκατάστασης, με τον τρόπο και με την σειρά που εμφανίζονται στην εικόνα. Κατά την εγκατάσταση του φωτισμού, το τροφοδοτικό δεν θα πρέπει να είναι συνδεδεμένο στην ηχηρή ρεύματος. Οι λαμπτήρες φωτισμού LED πρέπει να είναι συνδεδεμένοι στον διανομέα του συστήματος τροφοδοσίας. Μην χρησιμοποιείτε ελαττωματικό σετ. Σε περίπτωση μη χρήσης του φωτισμού για μεγάλο χρονικό διάστημα, για λόγους εξοικονόμησης ηλεκτρικής ενέργειας θα πρέπει να αποσυνδέεται το σύστημα τροφοδοσίας από το δίκτυο. Ο κατασκευαστής δεν αναλαμβάνει καμία ευθύνη για τυχόν ζημιές που προκαλούνται από λάθος εγκατάσταση, ακατάλληλη χρήση ενός προϊόντος ή από αλλαγές στην κατασκευή του. Σε περίπτωση οποιονδήποτε αμφιβολιών θα πρέπει να επικοινωνήσετε με κάποιο ειδικό. Εάν το εξωτερικό εύκαμπτο καλώδιο ή το σχοινί του καλωδίου έχει υποστεί βλάβη, θα πρέπει να αλλάξει μόνο από τον κατασκευαστή ή από κάποιο αντιπρόσωπό του, ή από κάποιο άτομο με παρόμοια προσόντα προκειμένου να αποφευχθεί ο οποιοσδήποτε κίνδυνος.

#### 3.ΠΡΟΟΡΙΣΜΟΣ:

Το σετ φωτισμού LED προορίζεται για τοποθέτηση σε έπιπλα (κρεβάτια).

#### 4.Τρόπος τοποθέτησης και χρήσης.

Τοποθετήστε το σετ φωτισμού σύμφωνα με τις υποδείξεις των οδηγιών καθώς και με τη σειρά που υποδεικνύεται στα σχέδια.

#### Σερά τοποθέτησης

Τοποθετήστε το φωτισμό LED στα έπιπλα σύμφωνα με τις οδηγίες που φαίνεται στις εικόνες. Βεβαιωθείτε ότι τα στοιχεία που φωτίζουν το φωτισμό μην αγγίζετε το ένα το άλλο. Τοποθετήστε τον αισθητήρα αφής σύμφωνα με τις οδηγίες που εμφανίζονται στις εικόνες. (δύοτε ιδιαίτερη προσοχή στην ορθότητα σύνδεσης των αισθητήρων μάτι για το φωτισμό LED που παρέχει συνεχή μεταλλική σύνδεση) Συνδέστε τους αγώγους αισθητήρα, την παροχή ρεύματος και το φωτισμό LED σύμφωνα με το ηλεκτρικό διάγραμμα που φαίνεται στα σχέδια.

#### 5.Τρόπος λειτουργίας:

Κατά τη σύνδεση του φωτισμού με το δίκτυο, βεβαιωθείτε ότι το περιβάλλον οι συνθήκες είναι σωστές.

**ΠΡΟΣΟΧΗ!** Προσέξτε να μην αγγίξετε τα στοιχεία φωτισμού άλλα μεταλλικά στοιχεία που περιλαμβάνονται στο κιτ H / KA! Οποιοδήποτε άλλο άτομο.

Μετά τη συναρμολόγηση και τη σύνδεση σε πρίζα 230V ο φωτισμός πρέπει να ενεργοποιηθεί αγγίζοντας το στοιχείο φωτισμού στο την οποία ο αισθητήρας αφής έχει συνδεθεί όσο το δυνατόν περισσότερο με τον αισθητήρα αφής επιφάνεια του χεριού.

Η απενεργοποίηση γίνεται με τον ίδιο τρόπο όπως και η ενεργοποίηση.

Ο χρόνος που αγγίζει το ελαφρύ στοιχείο πρέπει να είναι περίπου 1 δευτερόλεπτο. Ο χρόνος μεταξύ ενεργοποίησης / απενεργοποίησης του φωτισμού δεν πρέπει να είναι μικρότερος από 5 δευτερόλεπτα.

**ΠΡΟΣΟΧΗ!** Αγγίξτε πολύ γρήγορα το στοιχείο στο οποίο είναι συνδεδεμένο έχει συνδεθεί ο αισθητήρας αφής (ή αγγίζοντας τον με μη πλήρη επιφάνεια του χεριού e.x. μόνο με το δάκτυλο) μπορεί να προκαλέσει την απουσία λειτουργίας του συστήματος.

**ΠΡΟΕΙΔΟΠΟΙΗΣΗ: Πρόσβαση σε καλώδια, ηλεκτρικούς αγώγους, σχοινιά, κορδέλες κλπ. αποτελεί κίνδυνο πνιγμού για μικρά παιδιά. Τέτοιου είδους αντικείμενα πρέπει να βρίσκονται μακριά από μικρά παιδιά.**

Το προϊόν που προορίζεται για διακοσμητικούς σκοπούς, δεν έχει σχεδιαστεί για την παροχή πλήρους ή μερικού φωτισμού του χώρου, μέσω της αντικατάστασης ή της συμπλήρωσης του φυσικού φωτισμού με τεχνητό φως, για την βελτίωση της ορατότητας στον χώρο.

Η πηγή φωτισμού αυτής της συσκευής φωτισμού δεν αντικαθίσταται σε περίπτωση καταπόνησης της πηγής φωτισμού πρέπει να αντικαταστήσετε όλη τη συσκευή φωτισμού

#### ΔΙΑΘΕΣΗ

Κατάλληλη διάθεση του φωτιστικού εξοπλισμού στο έδαφος της ΕΕ. Σύμφωνα με την Οδηγία ΑΗΝΕ 2012/19/ΕΕ με το σύμβολο του διαγραμμένου τροχήλατου κάδου απορριμμάτων, επισημαίνεται όλος ο ηλεκτρικός και ηλεκτρονικός εξοπλισμός που υπόκειται σε χωριστή συλλογή. Μετά από το τέλος της ωφέλιμης ζωής, δεν επιτρέπεται να απορριφθεί το παρόν προϊόν στα κανονικά δημοτικά απορρίμματα, αλλά πρέπει να το παραδώσετε στην υπηρεσία συλλογής και ανακύκλωσης ηλεκτρικού και ηλεκτρονικού εξοπλισμού. Για αυτό ενημερώνει το σύμβολο τροχήλατου κάδου που βρίσκεται πάνω στο προϊόν, στις οδηγίες χρήσης ή πάνω στη συσκευασία. Μπορείτε να λάβετε τις πληροφορίες για κατάλληλη διάθεση του μεταχειρισμένου ηλεκτρικού και ηλεκτρονικού εξοπλισμού από την τοπική διοίκηση ή από τον πωλητή του εξοπλισμού.

### ET- KASUTUSJUHEND

#### 1.TEHNILISED ANDMED:

Stoitepinge :	100-240V 50/60Hz
LED toitepinge:	12VDC
Kaitseklass :	II
Kaitse tase :	IP20
Max toiteadapter:	15W

#### 2.TURVALISEN KOKOONPANON JA KÄYTÖN EHDOT

LED-lampide komplekt on ete nähtud kasutamiseks pingega 230V~50Hz. Komplekt on toodetud vastavalt II kaitseklassi normidele ja on ete nähtud paigaldamiseks siseruumidesse. Toitur tuleb ühendada juurdepäsetavas kohas, eemal soojusallikatest ja ainult häireteta töötavas elektriseadmesse. LED-lampide koguvõimsus ei tohi ületada toiturit nimivõimsust. LED-lampide hooldamise ajaks tuleb toitur alat toitevõrgust välja võtta, selle puhastamiseks ei tohi kasutada keemilisi vahendeid. Paigaldus tuleb teostada vastavalt paigaldusjuhendi instruksioonidele, joonisel näidatud viisil ja järjekorras. Valgusti paigaldamise ajal ei tohi toitur olla ühendatud vooluvõrku. LED-lampid tuleb ühendada toitesüsteemi voolujagajaga. Ärge kasutage defekti ega komplekt. Juhul, kui kasutate valgustust pikemat aega, tuleb energiasäästmise eesmärgil toitesüsteemi võrgust välja võtta. Tootja ei kannu vastust ebaõige paigaldamise, toote ebaõige kasutamise või konstruktsiooni muudatuste tõtu tekkinud kahjustuste eest. Kahtluste korral tuleb kontakteeruda spetsialistiga. Juhul, kui väline kaabel või nõör on kahjustatud, tuleks see õnnetusjuhtumite vältimiseks välja vahetada ainult tootja poolt või teeninduskeskuses või vastavalt kvalifikatsiooniga isiku poolt.

#### 3. TARKOITUS:

LED-valaisinsarja on suunitletu asennetavaksi huonekaluinhin (sänykihini).

#### 4. KASUTUSALA:

LED valgustus on mõeldud kasutamiseks mööbli külge monteerituna (voodid).

#### Montaazi järjekord

Paigaldage LED-valgustid mööblitele vastavalt juhistele Näidake pilte. Veenduge, et komponendid oh valgustus teevad ei puuduta üksteist

Paigaldage puuetundlik andur vastavalt piltidele näidatud juhistele. (põrake erilist tähelepanu anduri ühendamise korrektsusele silma LED-valgustus, mis tagab pideva metallilise ühenduse)

Ühendage anduri juhtmed, toiteallikas ja LED-valgustus vastavalt joonistel näidatud elektriline skeem

#### 5.Toimimisviis:

Valguse ühendamisel vooluvõrguga veenduge, et see oleks keskkonnasõbralik tingimused on õiged.

**TÄHELEPANU!** Põrake tähelepanu sellele, et valgustid ei puutu muud komplektis olevad metallilemendid VÕI / JA teised inimesed.

Pärast paigaldamist ja ühendamist 230 V võrgupistikuga valgustus peaks olema sisse lülitatud, puudutades valgustuselement puuetundlik andur on ühendatud nii suures ulatuses kui võimalik käsitsi.

Väljalülitamine toimub samal viisil kui sisselülitamine.

Valguselementi puudutamise aeg peaks olema umbes 1 sekund. Valgustuse sisse- ja väljalülitamise vaheline aeg ei tohiks olla väiksem kui 5 sekundit

**TÄHELEPANU!** Liiga kiiresti puudutades elementi, millega see on ühendatud puuetundlik andur on ühendatud (või puudutanud seda täpsipinnaga? käest e.x. ainult sõrmega), võib süsteem süveneda.

**HOIATUS: Kätesaadavad kaablid, elektrijuhtmed, nõõrid, paelad jms. võivad põhjustada lämbumisohu väikestele lastele. Sellised elemendid peaksid alati olema latele kkaesamatus kohas.**

Toode on dekoratsioon ja ei ole ete nähtud ala täielikuks või osaliseks valgustamiseks, asendades või täiendades loomuliku valguse kunstliku valgustusega, et parandada antud ala nähtavust.

Tkäesoleva valgusti algusallikas ei ole välja vahetatav; valgusallika.

#### UTILISEERIMINE

Valgustusseadmete õige utiliseerimine EL piires: Kooskõlas direktiivi a WEEE 2012/19/EL tähistatakse läbikriipsutatud prügikasti sümboli a kõik valikulisele vastuvõtmisele kuuluvad elektrilised ja elektroonilised seadmed. Peale kasutaja lõppemist ei tohi käesolevat toodet koos normaalsete olmejäätmetega ära visata vaid see tuleb ära anda elektriliste ja elektrooniliste seadmete vastuvõtu ja taastõõtlemise punkti. Sellet teavitab tootele, juhendile või pakendile paigutatud prügikasti sümbol. eavet pruugitud elektriliste ja elektrooniliste seadmete kõrvaldamise õige punkti ohta võib saada kohalikele administratiiv organitele või varustuse müüjalt al administraation or the seller of the equipment.





**PL - FAQ**

Zanim zostanie podjęta decyzja o naprawie sprzętu, należy w pierwszej kolejności zapoznać się z często zadawanymi pytaniami (FAQ) i przewodnikiem rozwiązywania problemów w celu znalezienia odpowiedniego rozwiązania problemu oświetlenia. Często proste czynności lub drobne ustawienia mogą rozwiązać i przywrócić normalne działanie. Jeśli nadal występują niejasności i problem nie ustał należy powrócić do treści instrukcji montażu i użytkowania.

**1. Jeśli oświetlenie nie działa poprawnie należy upewnić się czy:**

- 1.1 Wszystkie połączenia elektryczne zostały wykonane prawidłowo.
- 1.2 Sprawdzić poprawność podłączenia sensora dotykowego z obudową lampy (musi być połączenie metaliczne)
- 1.3 Sprawdzić czy dotykowa część lampy nie dotyka do innych metalowych elementów oświetlenia
- 1.4 Odłączyć zasilanie z gniazdka sieciowego, odczekać **60 sekund** i podłączyć go ponownie, zwracając uwagę czy w tym czasie do elementu zestawu nie dotykają przedmioty lub osoby.

**Jeśli problem nie ustąpił należy:**

- 1.5 Upewnić się czy w gniazdku sieciowym jest napięcie, np. poprzez podłączenie innego urządzenia,
- 1.6 Upewnić się czy przewody i wtyczki lamp LED nie są uszkodzone,
- 1.7 Upewnić się czy nie ma zewnętrznych uszkodzeń zasilacza oraz przewodów, włącznika i gniazd. Jeśli po sprawdzeniu pkt 1.5-1.7 problem nie ustąpił a zestaw składa się z wielu lamp :  
A) Nie świeci jedna lub kilka lamp - należy te lampy wymienić u producenta oraz przesłać zdjęcia na adres e-mail: [service@furnika.pl](mailto:service@furnika.pl)

**A.1 Etykieta z uszkodzonej lampy**



B) Nie świecą wszystkie lampy - należy wymienić zasilacz u producenta oraz przesłać zdjęcia na adres e-mail: [service@furnika.pl](mailto:service@furnika.pl)

**B.1 Etykieta zasilacza**



C) Jeśli wyłącznik nie działa, należy sprawdzić, czy lampa(y) działają prawidłowo po bezpośrednim podłączeniu do zasilacza - jeśli tak to należy u producenta wymienić wyłącznik oraz przesłać zdjęcia na adres e-mail: [service@furnika.pl](mailto:service@furnika.pl)

**C.1 Etykieta wyłącznika**



**FR - FAQ**

Avant de prendre la décision de la réparation du matériel, il faut tout d'abord connaître les questions posées le plus souvent (FAQ) et le guide servant à résoudre les problèmes, afin de retrouver une solution adéquate liée au problème d'éclairage. Il arrive souvent que les opérations simples ou les petits réglages peuvent résoudre des problèmes et rétablir le fonctionnement normal. Lorsqu'il existe toujours une incertitude et un problème qui n'a pas disparu, il faut revenir à l'instruction de montage et à la notice technique.

**1. Lorsque l'éclairage ne fonctionne pas correctement, il faut s'assurer que :**

- 1.1 Tous les raccordements électriques sont corrects
- 1.2. Vérifier si le sensor tactile est raccordé avec la lampe d'une manière correcte (il faut que ça soit un raccordement métallique)
- 1.3. S'vérifier si un élément tactile de la lampe est en contact avec d'autres éléments d'éclairage
- 1.4. Retirer la fiche de la prise de réseau, attendre **60 secondes** et à nouveau mettre la fiche dans la prise en attirant l'attention sur le fait que pendant ce temps-là un élément formant l'ensemble d'éclairage est en contact avec un objet étranger ou avec une personne tierce.

**Dans le cas où le problème persiste, il faut:**

- 1.5 Vérifier que la prise de réseau est sous tension, par ex. en branchant un autre appareil électrique,
- 1.6 Vérifier si les câbles et les fiches des lampes LED ne sont pas endommagés
- 1.7 Vérifier s'ils existent des endommagements extérieurs de l'alimenteur ou des câbles, de l'interrupteur et des prises. Si après la vérification des points de 1.5 à 1.7 un problème n'a pas disparu, et et l'ensemble d'éclairage se compose de plusieurs lampes :

A) Une des lampes ou plusieurs lampes ne fonctionnent pas - il faut remplacer les lampes chez le fabricant et envoyer les photos sur l'adresse e-mail: [service@furnika.pl](mailto:service@furnika.pl)

**A.1 Étiquette sur la lampe endommagée**



B) Aucune lampe ne fonctionne - il faut remplacer l'alimenteur chez le fabricant et envoyer les photos sur l'adresse e-mail : [service@furnika.pl](mailto:service@furnika.pl)

**B.1 Étiquette sur l'alimenteur**



C) Wenn der Schalter nicht funktioniert, überprüfen Sie, ob die Lampen ordnungsgemäß funktionieren, nachdem Sie sie direkt an die Stromversorgung angeschlossen haben. Wenn ja, tauschen Sie bitte den Leistungsschalter beim Hersteller aus und senden Sie die Bilder an die E-Mail-Adresse: [service@furnika.pl](mailto:service@furnika.pl)

**C.1 Étiquette sur l'interrupteur**



**DE - FAQ**

Bevor Sie sich entscheiden, Ihr Gerät zu reparieren, lesen Sie zuerst die Häufig Gestellten Fragen (FAQs) und die Anleitung zur Fehlerbehebung, um die richtige Lösung für Ihr Beleuchtungsproblem zu finden. Oft können einfache Tätigkeiten oder kleine Einstellungen das Problem lösen und den normalen Betrieb wiederherstellen. Wenn Sie sich über die Informationen in diesem Handbuch immer noch nicht im Klaren sind und das Problem weiterhin besteht, lesen Sie bitte die Anweisungen zur Installation und Verwendung.

**1. Wenn die Beleuchtung nicht richtig funktioniert, stellen Sie bitte sicher:**

- 1.1 Ob alle elektrischen Anschlüsse wurden korrekt vorgenommen
- 1.2. Überprüfen Sie, ob der Berührungssensor richtig mit dem Lampengehäuse verbunden ist (metallische Verbindung erforderlich).
- 1.3. Stellen Sie sicher, dass der Berührungsteil der Lampe keine anderen Metallbeleuchtungskomponenten berührt
- 1.4. Ziehen Sie den Netzstecker aus der Steckdose, warten Sie **60 Sekunden** und schließen Sie ihn dann wieder an. Achten Sie darauf, dass keine Personen oder Gegenstände das Set berühren.

**Wenn das Problem weiterhin besteht:**

- 1.5 Stellen Sie sicher, dass in der Steckdose Spannung anliegt, z.B. durch Anschluss eines anderen Gerätes,
- 1.6 Stellen Sie sicher, dass die Kabel und Stecker der LED-Lampen nicht beschädigt sind
- 1.7 Stellen Sie sicher, dass das Netzteil, die Kabel, der Schalter und die Steckdosen nicht von außen beschädigt sind. Wenn nach Überprüfung der Punkte 1.5-1.7 das Problem weiterhin besteht und das Set aus mehreren Lampen besteht:

A) Eine oder mehrere Lampen leuchten nicht – tauschen Sie diese Lampen beim Hersteller aus und senden Sie Fotos an die folgende E-Mail-Adresse: [service@furnika.pl](mailto:service@furnika.pl)

**A.1 Etikette der defekten Lampe**



B) Alle Lampen leuchten nicht - tauschen Sie das Netzteil beim Hersteller aus und senden Sie Fotos an die E-Mail-Adresse: [service@furnika.pl](mailto:service@furnika.pl)

**B.1 Netzteil -Etiketten**



C) Wenn der Schalter nicht funktioniert, überprüfen Sie, ob die Lampen ordnungsgemäß funktionieren, nachdem Sie sie direkt an die Stromversorgung angeschlossen haben. Wenn ja, tauschen Sie bitte den Leistungsschalter beim Hersteller aus und senden Sie die Bilder an die E-Mail-Adresse: [service@furnika.pl](mailto:service@furnika.pl)

**C.1 Schalter – Etiketten**



**EN - FAQ**

Before making a decision about repairing the equipment first familiarize with frequently asked questions (FAQs) and a user manual to find the right solution to the lighting problem. Often simple operations or minor settings can solve and restore proper working. If there are still ambiguities and the problem does not stop return to the contents of the assembly instructions and using.

**1. If the lighting does not work properly make sure that:**

- 1.1 All electrical connections have been made correctly
- 1.2. Check the correct connection of the sensor touch with the lamp housing (must be metallic connection)
- 1.3. Check that the tactile part of the lamp does not touch other metal elements of the lighting
- 1.4. Disconnect the power supply, wait **60 seconds** and connect it again paying attention at that time that the set does not touch any other objects or people.

**If the problem still exists, please:**

- 1.5 Make sure that there is voltage in the mains socket, for example by connecting another device,
- 1.6. Make sure that all the wires and plugs of the LED lamps are not damaged,
- 1.7 Make sure that there are no external damages of the power supply, wires, the switch and sockets. If after verifying points 1.5-1.7 the problem still exists and the set consists of many lamps:

A) One or more lamps do not light - these lamps should be replaced by the manufacturer and you are asked to send the photos to the e-mail address: [service@furnika.pl](mailto:service@furnika.pl)

**A.1 Labels of the damaged lamp**



B) All lamps do not work – the power supply should be replaced by the manufacturer and you are asked to send the photos to the e-mail address: [service@furnika.pl](mailto:service@furnika.pl)

**B.1 Power supply lab**



C) If the switch does not work, please check if the lamps are working properly after connecting them directly to the power supply - if so, the switch should be replaced by the manufacturer and you are asked to send the photos to the e-mail address: [service@furnika.pl](mailto:service@furnika.pl)

**C.1 Switch label**



**BILL OF MATERIAL**

<p><b>K-S55433</b></p>	<p><b>A</b> <b>Furnika LED Driver</b> MODEL: J0D-S-120125GS INPUT: 100-240VAC ta: 40°C 50-60Hz 0.5A tc: 70°C OUTPUT: 12V --- 1.250mA Rated: 15W</p> <p><b>B</b> <b>Furnika LED DRIVER</b> Importer MODEL: BF-A1201250GS-EU INPUT: 100-240VAC ta: 40°C 50-60Hz 0.3A tc: 70°C OUTPUT: 12V --- 15W, 1.25A max</p>	<p><b>K-S55421</b></p>	<p><b>K-S55430</b></p>	
<p><b>K-S55422</b></p>	<p><b>K-S55416</b></p>	<p><b>K-S55407</b></p>	<p><b>K-S55426</b></p>	<p><b>K-S55427</b></p>

**ELECTRIC DIAGRAM**

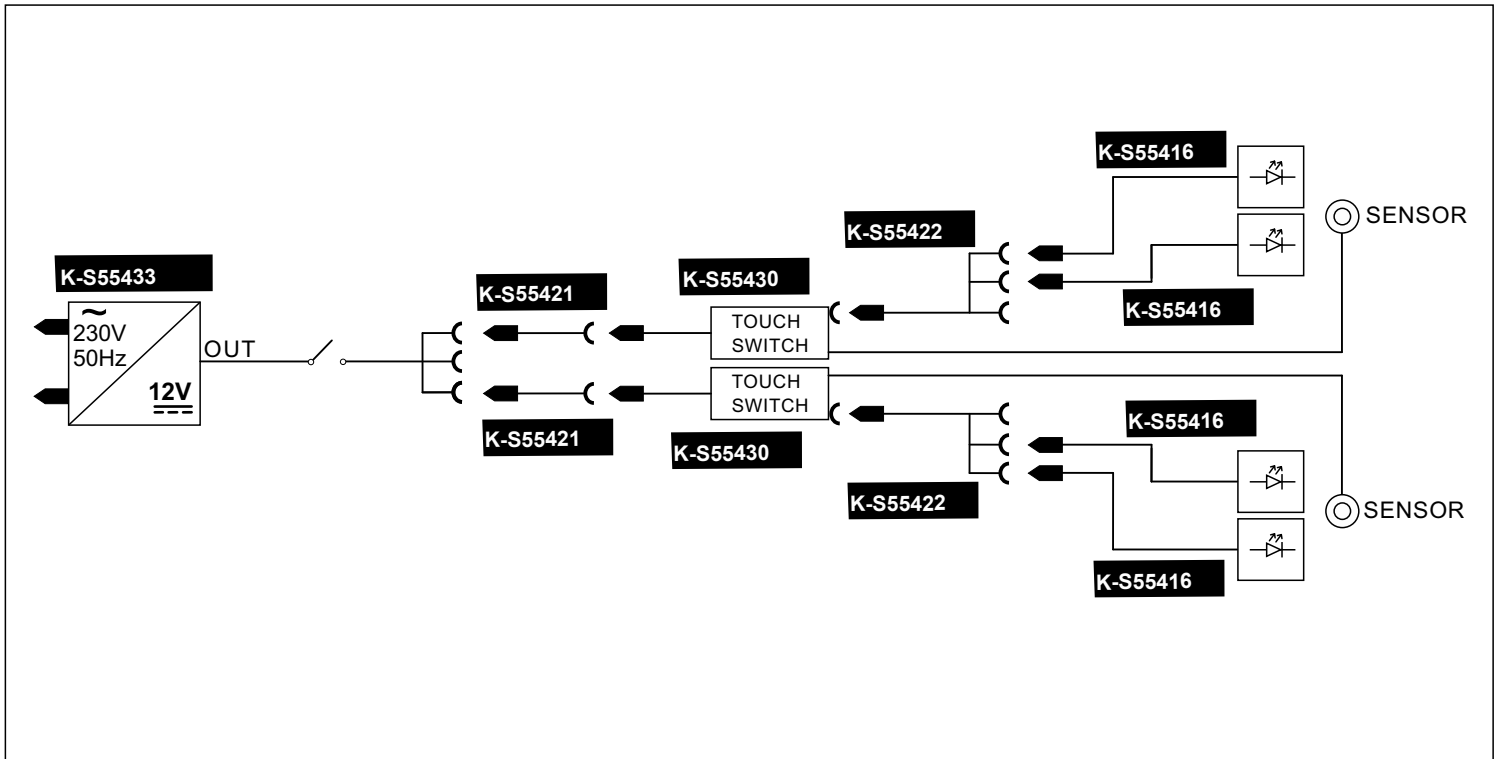

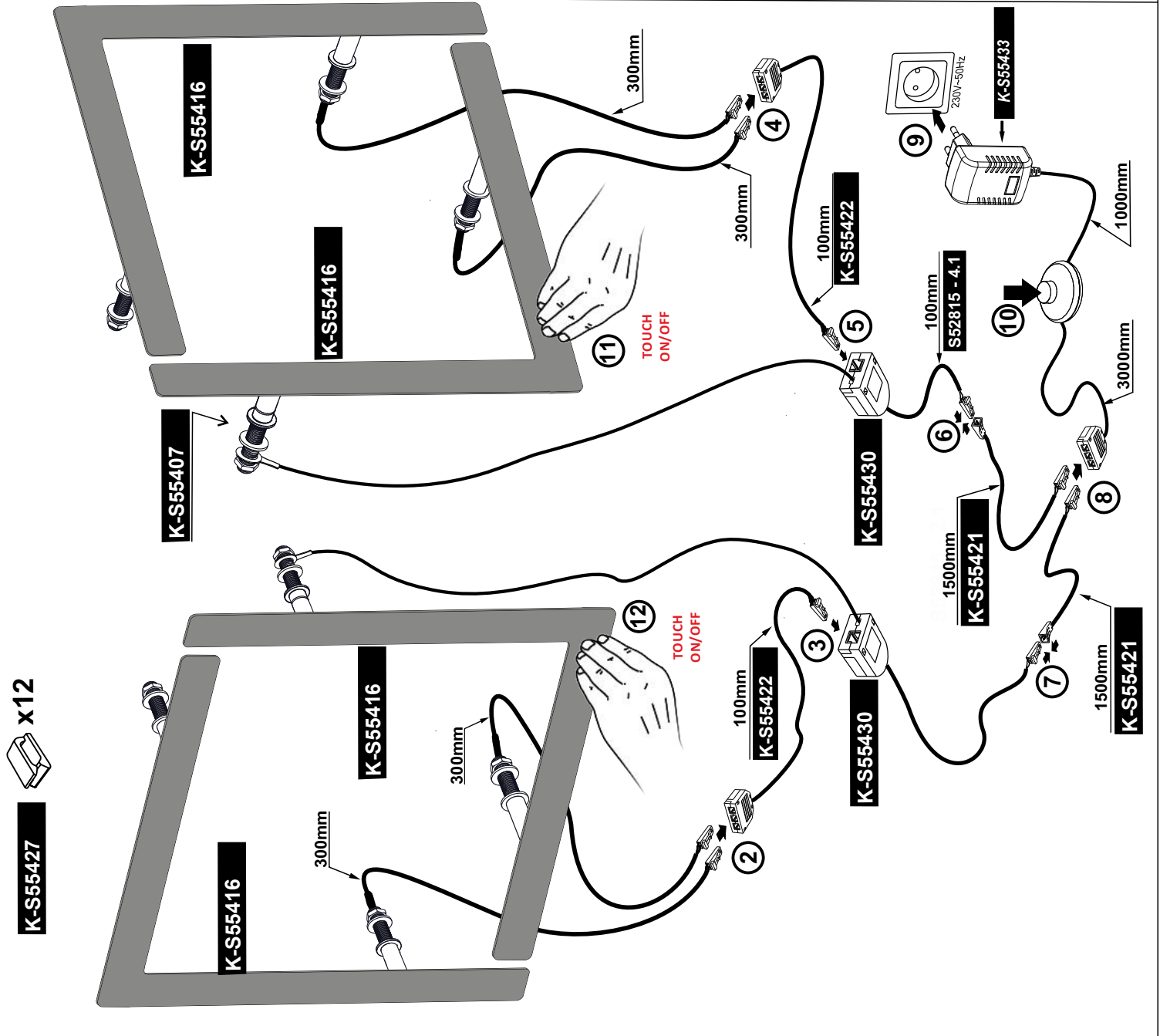
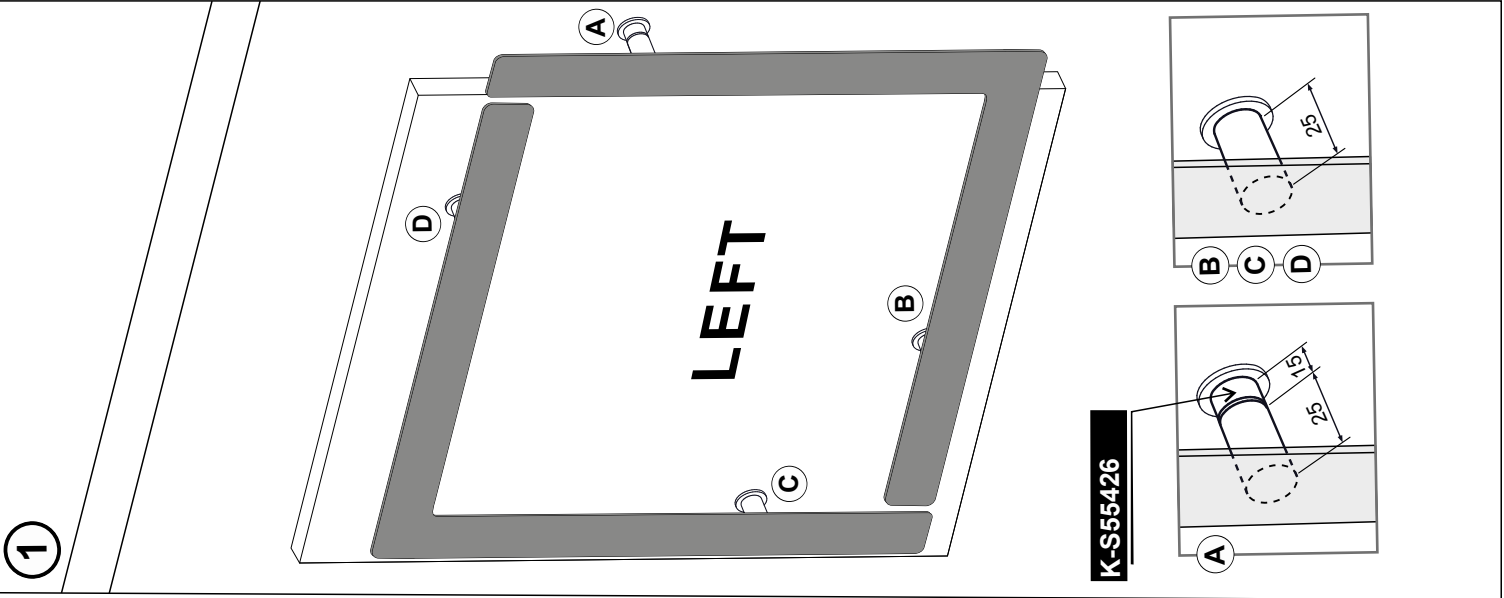

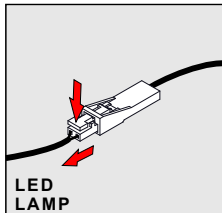
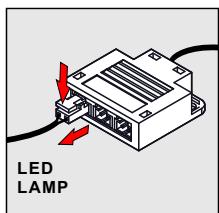

W przypadku potrzeby demontażu oświetlenia należy postępować w sposób odwrotny jak podczas montażu / In case of the need to disassemble the lighting, proceed in the opposite way as during the assembly / En cas de nécessité de démonter l'éclairage, procéder en sens inverse comme lors du montage / Wenn Sie die Beleuchtung zerlegen müssen, gehen Sie in umgekehrter Reihenfolge vor wie bei der Montage

<b>PL</b>	Źródło światła oraz oddzielny osprzęt sterujący mogą zostać wyjęte bez trwałego ich uszkodzenia do celów weryfikacji przez organy nadzoru rynku. Instrukcja dotycząca tej czynności znajduje się w dokumentacji technicznej produktu	<b>DE</b>	Die Lichtquellen und die separaten Steuerung Geräte können zu Überprüfung durch die Markt Überwachung Behörde rausgenommen werden ohne sie dauerhaft zu beschädigen. Anweisungen dazu finden Sie in der technischen Dokumentation des Produkts.	<b>CS</b>	Světelný zdroj a oddělený předřadník mohou zůstat odstraněny, aniž by je trvale poškodily, za účelem ověření do orgány dozoru nad trhem. Pokyny, jak to udělat najdete v technické dokumentaci výrobku
<b>DA</b>	La source lumineuse et les appareillages séparés peuvent être retirés sans les endommager de façon permanente pour vérification par les autorités de surveillance du marché. Vous trouverez des instructions sur la façon de procéder dans la documentation technique du produit.	<b>EL</b>	Η πηγή φωτός και το ξεχωριστό εργαλείο ελέγχου μπορούν να αφαιρεθούν χωρίς μόνιμη ζημία για επαλήθευση από τις αρχές εποπτείας της αγοράς. Οδηγίες για το πώς να το κάνετε αυτό βρίσκονται στην τεχνική τεκμηρίωση του προϊόντος.	<b>EN</b>	The light source and separate control gear can be removed without permanently damaging them for verification by the market surveillance authorities. Instructions on how to do this can be found in the product's technical documentation.
<b>ES</b>	La fuente de luz y los auxiliares eléctricos independientes se pueden quitar sin dañándolos permanentemente para su verificación por parte de las autoridades de vigilancia del mercado. Las instrucciones sobre cómo hacer esto se pueden encontrar en la documentación técnica del producto.	<b>ET</b>	Valgusallikat ja eraldi juhtimiseadet saab eemaldada ilma kahjustades neid püsivalt turujärelevalveasutuste kontrollimiseks. Juhised selle kohta leiате toote tehnilisest dokumentatsioonist.	<b>FI</b>	Valonlähde ja erillinen ohjauslaite voidaan irrottaa ilman vahingoittaa niitä pysyvästi markkinavalvontaviranomaisten todentamiseksi. Ohjeet tämän tekemiseen löytyvät tuotteen teknisestä dokumentaatiosta.
<b>DA</b>	La source lumineuse et les appareillages séparés peuvent être retirés sans les endommager de façon permanente pour vérification par les autorités de surveillance du marché. Vous trouverez des instructions sur la façon de procéder dans la documentation technique du produit.	<b>EL</b>	Η πηγή φωτός και το ξεχωριστό εργαλείο ελέγχου μπορούν να αφαιρεθούν χωρίς μόνιμη ζημία για επαλήθευση από τις αρχές εποπτείας της αγοράς. Οδηγίες για το πώς να το κάνετε αυτό βρίσκονται στην τεχνική τεκμηρίωση του προϊόντος.	<b>EN</b>	The light source and separate control gear can be removed without permanently damaging them for verification by the market surveillance authorities. Instructions on how to do this can be found in the product's technical documentation.
<b>FR</b>	La source lumineuse et les appareillages séparés peuvent être retirés sans les endommager de façon permanente pour vérification par les autorités de surveillance du marché. Vous trouverez des instructions sur la façon de procéder dans la documentation technique du produit.	<b>HU</b>	A fényforrás és a külön vezérlőegység anélkül is eltávolítható tartósan károsítva őket a piacfelügyeleti hatóságok általi ellenőrzés céljából. Az erre vonatkozó utasításokat a termék műszaki dokumentációjában találja.	<b>IT</b>	La sorgente luminosa e le apparecchiature di controllo separate possono essere rimosse senza danneggiarle in modo permanente per la verifica da parte delle autorità di vigilanza del mercato. Le istruzioni su come eseguire questa operazione sono disponibili nella documentazione tecnica del prodotto.
<b>LT</b>	Šviesos šaltinį ir atskirą valdymo įrangą galima nuimti be visam laikui sugadinant juos, kad juos patikrintų rinkos priežiūros institucijos. Instrukcijas, kaip tai padaryti, rasite gaminio techninėje dokumentacijoje.	<b>LV</b>	Gaismas avotu un atsevišķu vadības ierīci var noņemt bez neatgriezeniski bojājot tos tīrgus uzraudzības iestāžu pārbaudei. Norādījumi, kā to izdarīt, ir atrodami izstrādājuma tehniskajā dokumentācijā.	<b>EN</b>	Источник света и отдельный пускорегулирующий аппарат могут быть сняты, не повреждая их, для проверки органами надзора за рынком. Инструкции о том, как это сделать, можно найти в технической документации продукта.
<b>PT</b>	A fonte de luz e o reator separado podem ser removidos sem danificá-los permanentemente para verificação pelas autoridades de fiscalização do mercado. As instruções sobre como fazer isso podem ser encontradas na documentação técnica do produto.	<b>RO</b>	Sursa de lumină și echipamentul de comandă separat pot fi scoase fără deteriorându-le permanent pentru verificare de către autoritățile de supraveghere a pieței. Instrucțiunile despre cum se face acest lucru pot fi găsite în documentația tehnică a produsului.	<b>NL</b>	De lichtbron en afzonderlijke voorschakelapparatuur kunnen worden verwijderd zonder ze permanent beschadigen voor verificatie door de markttoezichtautoriteiten. Instructies over hoe u dit moet doen, vindt u in de technische documentatie van het product.
<b>SK</b>	Svetelný zdroj a samostatné predradné zariadenie je možné odstrániť bez ich trvalej poškodenie za účelom overenia orgánmi dohľadu nad trhom. Pokyny, ako to urobiť, nájdete v technickej dokumentácii produktu.	<b>SLO</b>	Vir svetlobe in ločeno krmilno napravo je mogoče odstraniti brez njih trajno poškodovati, da jih preverijo organi za nadzor trga. Navodila za to lahko najdete v tehnični dokumentaciji izdelka.	<b>SV</b>	Ljuskällan och separat reglage kan tas bort utan permanent skada dem för kontroll av marknadens övervakningsmyndigheter. Instruktioner om hur du gör detta finns i produktens tekniska dokumentation.
<b>TR</b>	Işık kaynağı ve ayrı kontrol tertibatı,piyasa gözetimi yetkilileri tarafından doğrulanması için onlara kalıcı olarak zarar vermemek. Bunun nasıl yapılacağına ilişkin talimatlar, ürünün teknik belgelerinde bulunabilir.	<b>HR</b>	Izvor svjetla i zasebni upravljački uređaj mogu se ukloniti bez trajno ih oštećivši radi provjere od strane tijela za nadzor tržišta. Upute kako to učiniti možete pronaći u tehničkoj dokumentaciji proizvođača.	<b>BG</b>	Източникът на светлина и отделното устройство за управление могат да бъдат премахнати без увреждайки ги трайно за проверка от органите за надзор на пазара. Инструкции как да направите това можете да намерите в техническата документация на продукта.

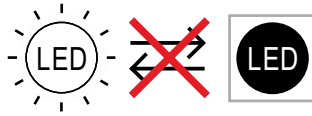

<b>PL</b> - Te produkty wyposażone zawierają źródła światła, które nie mogą być wymienione przez użytkownika końcowego	<b>DE</b> - Diese Produkte enthalten Lichtquellen, die von den Endbenutzer nicht ausgetauscht werden können.	<b>CS</b> - Výrobky obsahující produkty obsahují světelné zdroje, které koncový uživatel nemůže nahradit.
<b>DA</b> - Produkter, der indeholder produkter, indeholder lyskilder, der ikke kan erstattes af slutbrugeren.	<b>EL</b> - Αυτά που περιέχουν προϊόντα περιέχουν πηγές φωτός που δεν μπορούν να αντικατασταθούν από τον τελικό χρήστη.	<b>EN</b> - Those containing products contains a light sources that can not be replaced by the end user.
<b>ES</b> - Aquellos que contienen productos contienen fuentes de luz que no pueden ser reemplazadas por el usuario final	<b>ET</b> - Tooted sisaldavad valgusallikaid, mida lõpptarbijaja ei saa asendada.	<b>FI</b> - Tuotteita sisältävät valonlähteet, joita loppukäyttäjää ei voi korvata.
<b>FR</b> - Ceux contenant des produits contiennent une source lumineuse qui ne peut pas être remplacée par l'utilisateur final.	<b>HU</b> - A termékek tartalmazó fényforrásokot olyan fényforrások tartalmaznak, amelyeket a végfelhasználó nem cserélhet ki.	<b>IT</b> - Quelli contenenti prodotti contengono sorgenti luminose che non possono essere sostituite dall'utente finale.
<b>LT</b> - Tuose produktuose yra šviesos šaltinių, kurių negali pakeisti galutinis vartotojas.	<b>LV</b> - Tajos, kas satur produktus, ir gaismas avoti, kurus gala lietotājs nevar aizstāt.	<b>RU</b> - Те, которые содержат продукты, содержат источники света, которые не могут быть заменены конечным пользователем.
<b>PT</b> - Aqueles que contém produtos contém fontes de luz que não podem ser substituídas pelo usuário final.	<b>RO</b> - Cele care conțin produse conțin o sursă de lumină care nu poate fi înlocuită de utilizatorul final.	<b>NL</b> - Die producten bevatten een lichtbron die niet door de eindgebruiker kan worden vervangen.
<b>SK</b> - Výrobky obsahujúce výrobky obsahujú svetelné zdroje, ktoré koncový používateľ nemôže vymeniť.	<b>SLO</b> - Tisti, ki vsebujejo izdelke, vsebujejo svetlobne vire, ki jih končni uporabnik ne more nadomestiti.	<b>SV</b> - De som innehåller produkter innehåller ljuskällor som inte kan ersättas av slutanvändaren.
<b>TR</b> - Ürün içerenerler, son kullanıcı tarafından değiştirilemeyecek bir ışık kaynağı içerir.	<b>HR</b> - Oni koji sadrže proizvode sadrže izvore svjetlosti koje krajnji korisnik ne može zamijeniti.	<b>BG</b> - Тези, които съдържат продукти, съдържат източници на светлина, които не могат да бъдат заменени от крайния потребител.

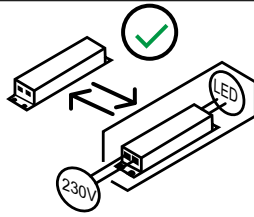

<b>PL</b> - Ten produkt wyposażony zawiera oddzielny osprzet sterujacy, który moze byc wymieniony przez uzytkownika koncowego.	<b>DE</b> - Dieses Produkt enthält ein separates Steuerung Zubehör, dass durch den Endbenutzer ausgetauscht werden kann.	<b>CS</b> - Tento produkt obsahuje samostatné ovládací zařízení, které může koncový uživatel vyměnit.
<b>DA</b> - Dette produkt indeholder separat kontroludstyr, der kan udskiftes af slutbrugeren.	<b>EL</b> - Αυτό το προϊόν περιέχει ξεχωριστό εργαλείο ελέγχου που μπορεί να αντικατασταθεί από τον τελικό χρήστη.	<b>EN</b> - This containing product contains separate control gear that can be replaced by the end user.
<b>ES</b> - Este producto contenedor contiene equipos de control separados que pueden ser reemplazados por el usuario final.	<b>ET</b> - See toode sisaldab eraldi juhtseadmeid, mida lõppkasutaja saab asendada.	<b>FI</b> - Tämä tuote sisältää erillisen ohjaukslaitteen, jonka loppukäyttäjää voi vaihtaa.
<b>FR</b> - Ce produit contenant contient un équipement de commande séparé qui peut être remplacé par l'utilisateur final.	<b>HU</b> - Ez a termék külön vezérlőberendezést tartalmaz, amelyet a végfelhasználó kicserélhet.	<b>IT</b> - Questo prodotto contenente contiene apparecchiature di controllo separate che possono essere sostituite dall'utente finale.
<b>LT</b> - Šiame produkte yra atskira valdymo įranga, kurią gali pakeisti galutinis vartotojas.	<b>LV</b> - Šajā saturošajā produktā ir atsevišķs vadības aprīkojums, kuru gala lietotājs var nomainīt.	<b>RU</b> - Этот содержащий продукт содержит отдельный механизм управления, который может быть заменен конечным пользователем.
<b>PT</b> - Este produto contém acessórios de controle separados que podem ser substituídos pelo usuário final.	<b>RO</b> - Acest produs care conține conține unelte de control separate care pot fi înlocuite de utilizatorul final.	<b>NL</b> - Dit bevattende product bevat aparte voorschakelapparatuur die door de eindgebruiker kan worden vervangen.
<b>SK</b> - Tento produkt obsahuje samostatný predradník, ktorý môže koncový užívateľ vymeniť.	<b>SLO</b> - Ta izdelek vsebuje ločeno krmilno opremo, ki jo lahko zamenja končni uporabnik.	<b>SV</b> - Denna innehållande produkt innehåller separat styrutrustning som kan bytas ut av slutanvändaren.
<b>TR</b> - Bu ürün bir ışık kaynağı enerji verimliliği için ayrı bir kontrol tertibatı içerir.	<b>HR</b> - Ovaj proizvod koji sadrži sadrži zasebnu upravljačku opremu koju krajnji korisnik može zamijeniti.	<b>BG</b> - Този съдържащ продукт съдържа отделни контролни уреди, които могат да бъдат заменени от крайния потребител.

<b>PL</b> - Ten produkt zawiera źródła światła o klasie efektywności energetycznej „E”	<b>DE</b> - Diese Produkte enthalten Lichtquellen der Energieeffizienzklasse „E”	<b>CS</b> - Tento výrobek obsahuje světelný zdroj třídy energetické účinnosti „E”
<b>DA</b> - Dette produkt indeholder en lyskilde til energieffektivitetsklasse „E”	<b>EL</b> - Αυτό το προϊόν περιέχει μια πηγή φωτεινής πηγής ενεργειακής απόδοσης „E”	<b>EN</b> - This product contains a light sources of energy efficiency class „E”
<b>ES</b> - Este producto contiene una fuente de luz de clase de eficiencia energética „E”	<b>ET</b> - See toode sisaldab efektiivsusklassi valgusallikat energia „E”	<b>FI</b> - Tämä tuote sisältää energiatehokkuusluokan valonlähteen „E”
<b>FR</b> - Ce produit contient des sources lumineuses de classe d'efficacité „E”	<b>HU</b> - Ez a termék energiahatékonysági osztályú fényforrást tartalmaz „E”	<b>IT</b> - Questo prodotto contiene una sorgente luminosa di classe di efficienza energetica „E”
<b>LT</b> - Šiame gaminyje yra energijos vartojimo efektyvumo klasės šviesos šaltinis „E”	<b>LV</b> - Šis produkts satur gaismas avotu ar energoefektivitātes klasi „E”	<b>RU</b> - Этот продукт содержит источник света класса энергоэффективности „E”
<b>PT</b> - Este produto contém uma fonte de luz da classe de eficiência energética „E”	<b>RO</b> - Acest produs conține o sursă de lumină de clasă de eficiență energetică „E”	<b>NL</b> - Dit product bevat een lichtbron met energie-efficiëntieklasse „E”
<b>SK</b> - Tento výrobok obsahuje svetelný zdroj triedy energetickej účinnosti „E”	<b>SLO</b> - Ta izdelek vsebuje svetlobni vir razreda energijske učinkovitosti „E”	<b>SV</b> - Denna produkt innehåller en ljuskälla för energieffektivitetsklass „E”
<b>TR</b> - Bu ürün bir ışık kaynağı enerji verimliliği sınıfı içerir „E”	<b>HR</b> - Ovaj proizvod sadrži izvor svjetlosti razreda energetske učinkovitosti „E”	<b>BG</b> - Този продукт съдържа източник на светлина от клас на енергийна ефективност „E”